

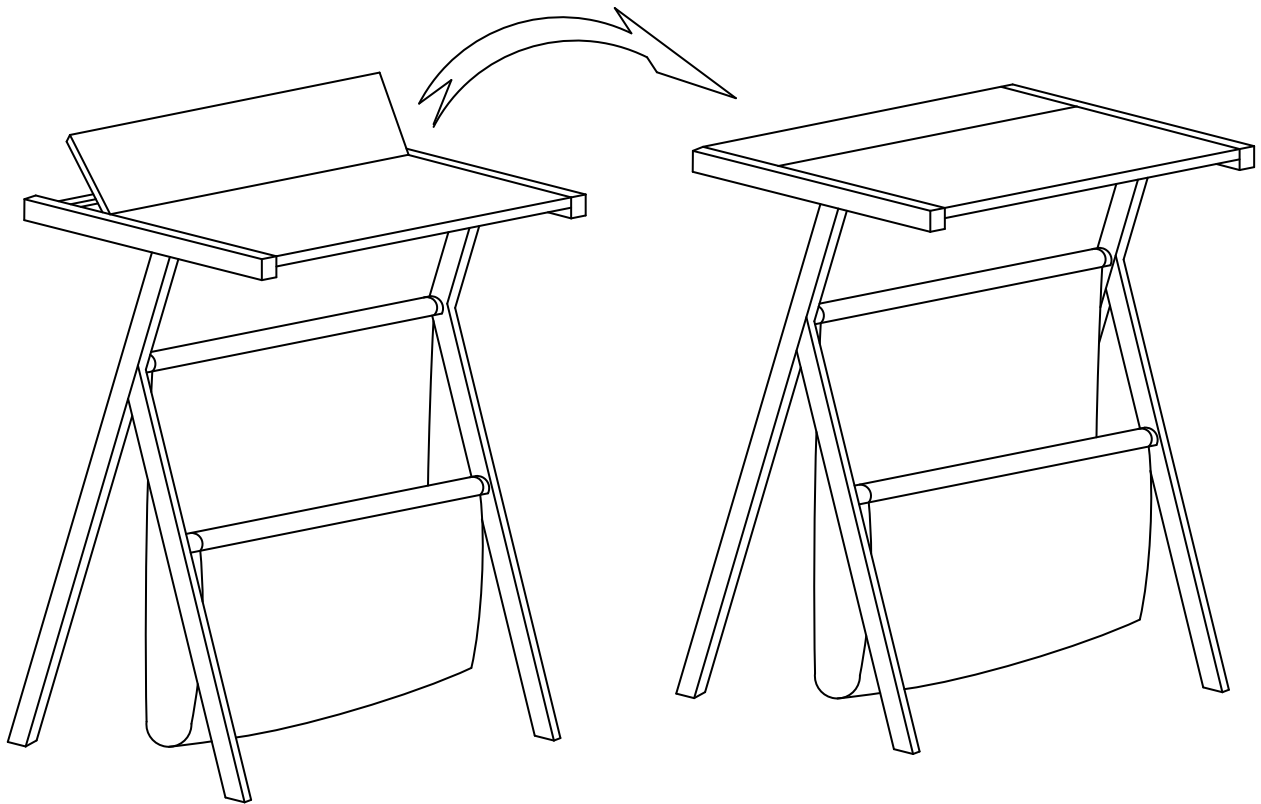

fourstargroup









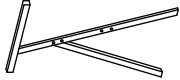
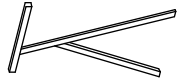
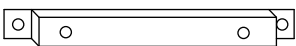
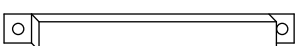

MODEL: 11225479F / MODELO: 11225479F

**END TABLE WITH MEDIA STAND
& MAGAZINE HOLDER**

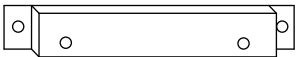
**MESA RINCONERA CON ESTANTE
& REVISTERO**

PARTS LIST AND HARDWARE

PARTES Y ACCESORIOS

NO	PARTS LIST LISTA DE PARTES Y ACCESORIOS		QTY CNT
A		LEFT LEG FRAME MARCO DE LA PIERNA IZQUIERDA	1 PC 1 PZ
B		RIGHT LEG FRAME MARCO DE LA PIERNA DERECHA	1 PC 1 PZ
C		FRONT SUPPORT BAR BARRA DE APOYO DELANTERA	1 PC 1 PZ
D		BACK SUPPORT BAR BARRA DE APOYO TRASERA	1 PC 1 PZ
E		CONNECTOR BAR CONECTOR DE BARRA	2 PCS 2 PZS
F		MIDDLE SUPPORT BAR LA BARRA DE APOYO DEL MEDIO	1 PC 1 PZ
G		LARGE TOP PANEL PANEL SUPERIOR GRANDE	1 PC 1 PZ
H		SMALL TOP PANEL PANEL SUPERIOR PEQUEÑO	1 PC 1 PZ
I		MAGAZINE HOLDER REVISTERO	1 PC 1 PZ
J		LARGE BOLT TORNILLO GRANDE	4 PCS 4 PZS
K		SMALL BOLT TORNILLO PEQUEÑO	14 PCS 14 PZS
L		ALLEN WRENCH LLAVE ALLEN	1 PC 1 PZ

ASSEMBLY INSTRUCTIONS

INSTRUCCIONES DE ASAMBLEA

CAUTION:

- 1. PLEASE READ THIS INSTRUCTION MANUAL BEFORE ASSEMBLING TABLE.**
- 2. ASSEMBLE ON SOFT SURFACE TO PREVENT DAMAGE TO THE PRODUCT'S FINISH.**
- 3. IT'S RECOMMENDED TO ASSEMBLE THIS ITEM WITH TWO PEOPLE.**
- 4. DON'T TIGHTEN BOLTS UNTIL ASSEMBLY IS FINISHED.**

PRECAUCIÓN :

- 1 . POR FAVOR LEA ESTE MANUAL DE INSTRUCCIONES ANTES DE ARMAR LA MESA .**
- 2 . ARME EN SUPERFICIE LISA PARA EVITAR DAÑOS AL TERMINADO DEL PRODUCTO.**
- 3 . SE RECOMIENDA ARMAR ESTE ARTÍCULO DE A DOS PERSONAS .**
- 4 . NO APRIETE LOS PERNOS HASTA QUE EL ARMADO ESTÉ TERMINADO.**

STEP 1

ATTACH THE CONNECTOR BARS (E) TO THE LEFT LEG FRAME (A) AND RIGHT LEG FRAME (B) BY USING SMALL BOLTS (K) AS SHOWN WITH ALLEN WRENCH.

DO NOT FULLY TIGHTEN ALL BOLTS UNTIL STEP 6

PASO 1

FIJE LAS BARRAS CONECTORAS (E) AL MARCO DE PATA IZQUIERDA (A) Y DERECHO (B) UTILIZANDO TORNILLOS PEQUEÑOS (K) COMO SE MUESTRA CON LA LLAVE ALLEN.

NO AJUSTE LOS TORNILLOS HASTA EL PASO 6

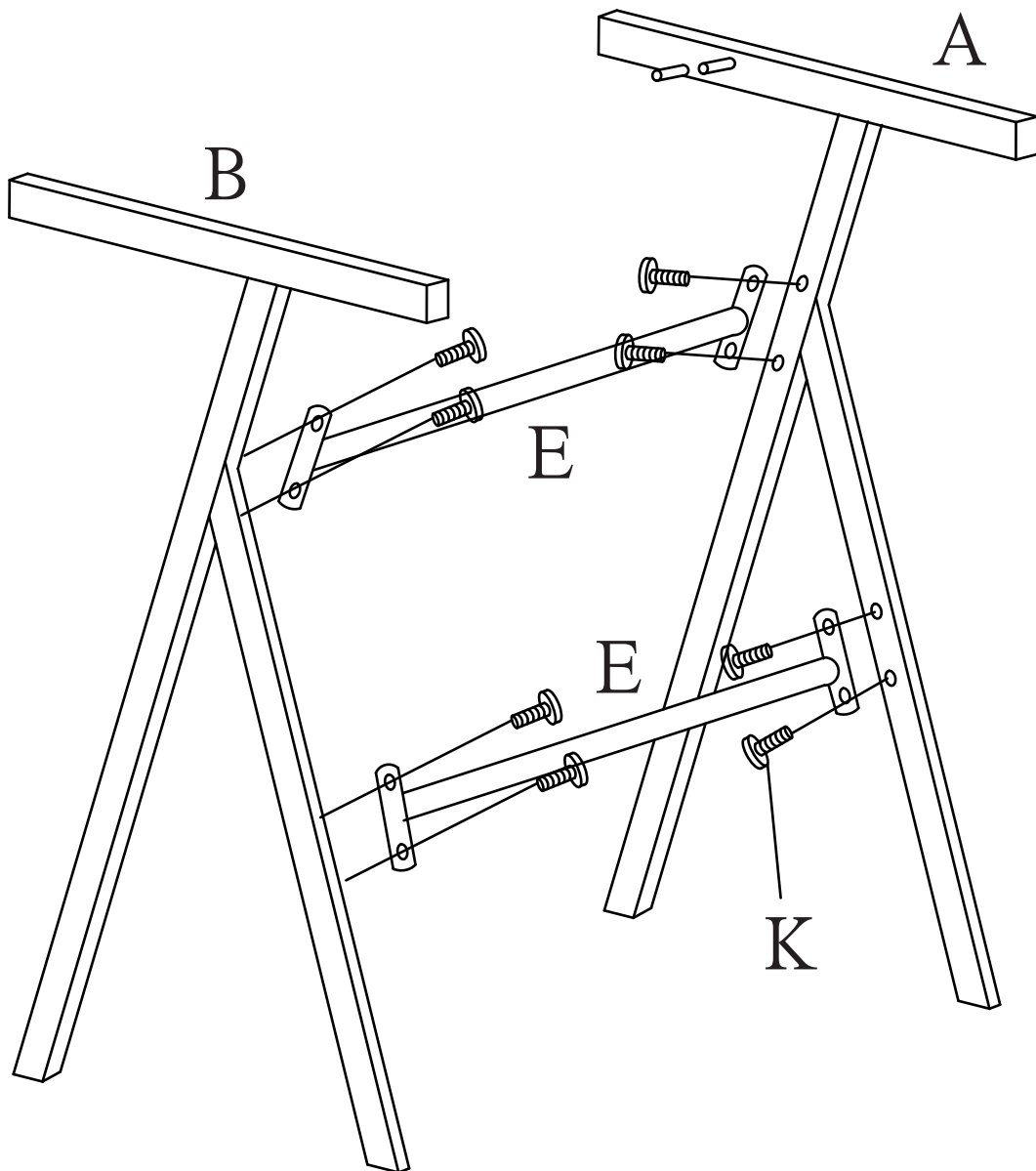

STEP 2

ATTACH THE SMALL TOP PANEL (H) TO THE LARGE METAL PINS ON THE LEFT LEG FRAME (A) AND RIGHT LEG FRAME (B) AND THEN ATTACH THE BACK SUPPORT BAR (D) TO THE LEFT LEG FRAME (A) AND RIGHT LEG FRAME (B) BY USING SMALL BOLTS (K) AS SHOWN WITH AN ALLEN WRENCH.

PLEASE NOTE THAT THERE ARE TWO METAL PINS ON PART A AND B. YOU WILL ONLY BE PLACING THE TOP PIN ON BOTH INTO THE SLOT ON PART H

PASO 2

FIJE EL PANEL SUPERIOR PEQUEÑO (H) A LOS TORNILLOS GRANDES EN EL MARCO DE PATA IZQUIERDA (A) Y DERECHA (B) Y FIJE LA BARRA DE APOYO (D) AL MARCO DE PATA IZQUIERDA (A) Y MARCO DE LA PATA DERECHA (B) CON EL USO TORNILLOS PEQUEÑOS (K) COMO SE MUESTRA CON UNA LLAVE ALLEN.

TENER EN CUENTA QUE HAY DOS PINS DE METAL EN PARTES A Y B. USTED TENDRA QUE COLOCAR EL PANEL SOLAMENTE EN LOS PINES DE ARRIBA DEL PANEL H

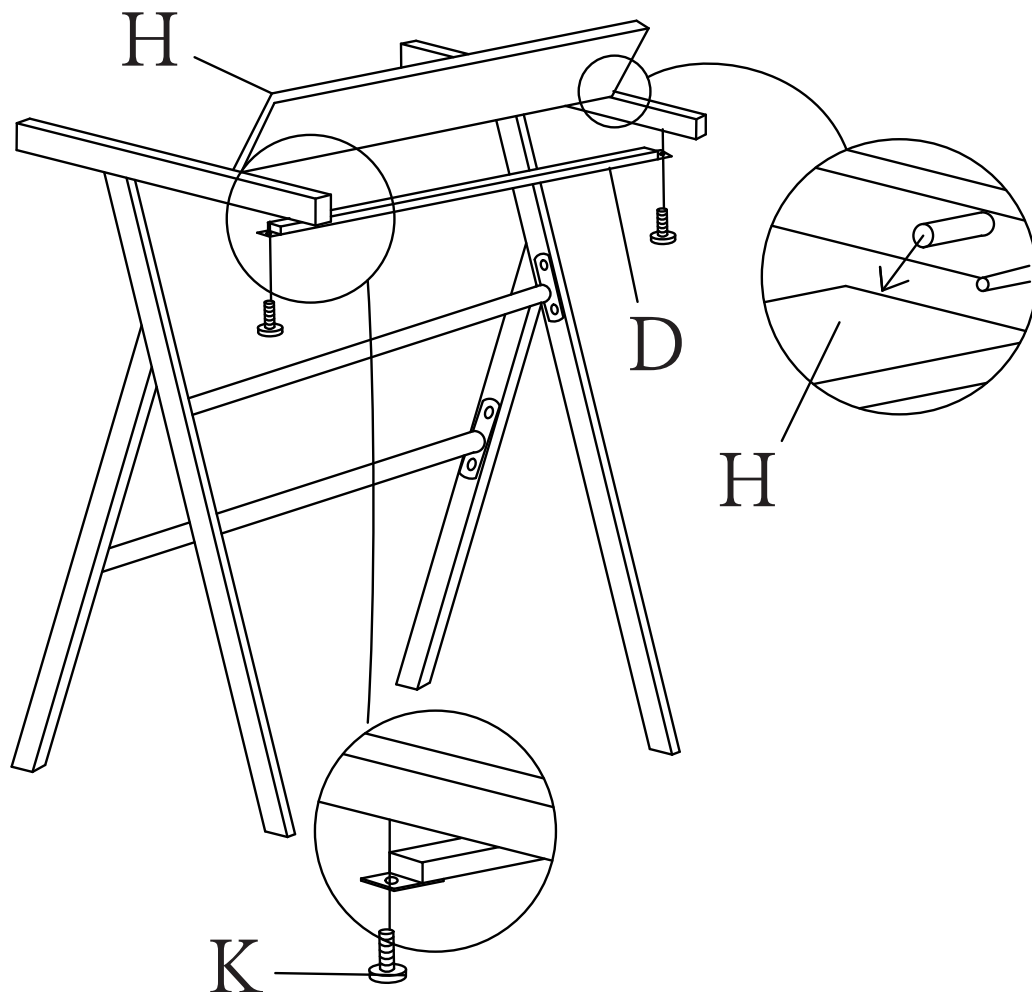

STEP 3

ATTACH THE FRONT SUPPORT BAR (C) AND MIDDLE SUPPORT BAR (F) TO THE LARGE TOP PANEL (G) BY USING LARGE BOLTS (J) AS SHOWN WITH AN ALLEN WRENCH.

PLEASE NOTE ON THE UNDERSIDE OF THE LARGE TOP PANEL(G), THE HOLES THAT ARE PLACED CLOSER TO THE EDGE SHOULD FACE TOWARD THE SMALL TOP PANEL(H), WHILE THE HOLES SPACED FARTHER FROM THE EDGE SHOULD FACE THE FRONT.

PASO 3

FIJE LA BARRA DE APOYO DELANTERO (C) Y LA BARRA DE APOYO (F) AL PANEL SUPERIOR GRANDE (G) USANDO PERNOS GRANDES (J) COMO SE MUESTRA CON UNA LLAVE ALLEN.

TENGA EN CUENTA EN LA PARTE INFERIOR DEL PANEL SUPERIOR GRANDE (G), LOS AGUJEROS QUE SE COLOCAN MÁS CERCA DEL BORDE Y DEBE MIRAR HACIA LA PARTE SUPERIOR PANEL PEQUEÑO (H), MIENTRAS QUE LOS ORIFICIOS SEPARADAS DEL BORDE DEBEN MIRAR HACIA EL FRENTE.

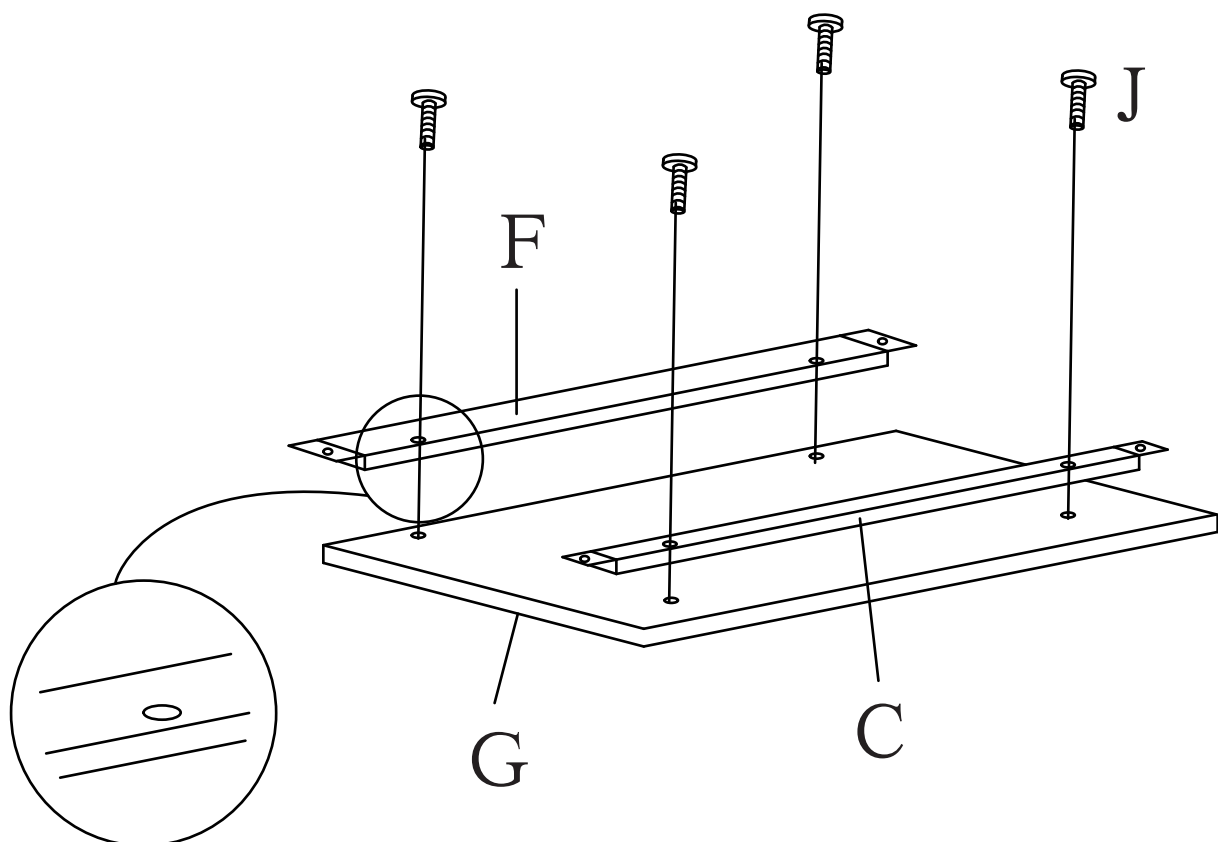

STEP 4

ATTACH THE FINISH STEP 3 TO THE LEG FRAMES WITH SMALL BOLT (K) AS SHOWN WITH AN ALLEN WRENCH.

PASO 4

ATORNILLE LA ETAPA 3 TERMINADA A LOS MARCOS DE PATAS CON TORNILLO PEQUEÑO (K) COMO SE MUESTRA CON UNA LLAVE ALLEN.

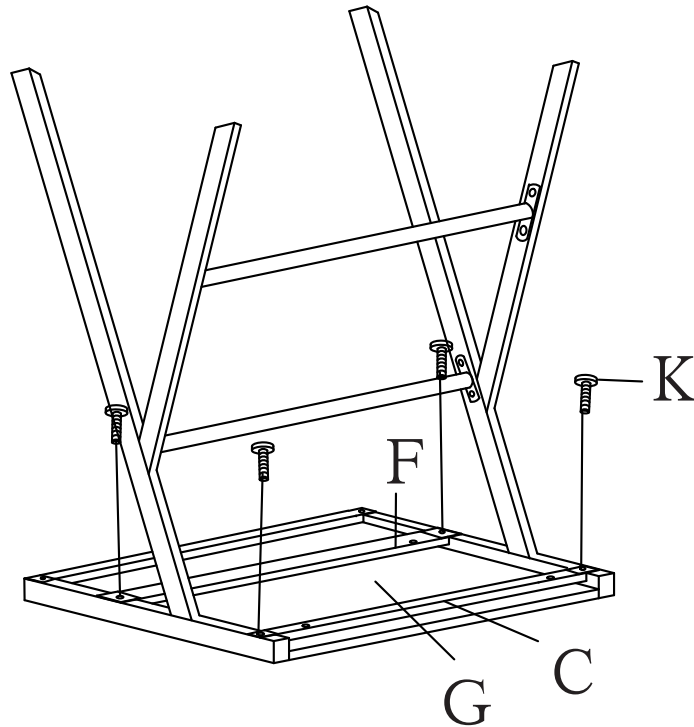

STEP 5

ATTACH THE MAGAZINE HOLDER (I) TO THE CONNECTOR BAR (E) BY USING FASTENING TAPE AS SHOWN.

PASO 5

COLOQUE EL REVISTERO (I) A LA BARRA DE CONEXIÓN (E) UTILIZANDO LA CINTA DE SUJECIÓN COMO SE MUESTRA.

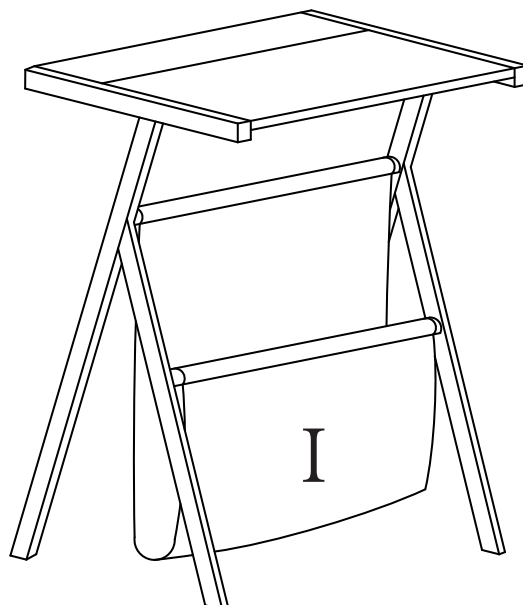

STEP 6
TIGHTEN ALL BOLTS.

PASO 6
APRIETE TODOS LOS TORNILLOS .



WEIGHT MAXIMUM: 20LBS (9.09KG)
PESO MÁXIMO : 20KG (9.09KG)

Do you have any questions? Missing small parts or hardware?
If you need assistance with the assembly of your 5 PIECE WOOD
DINETTE SET, please e-mail our Customer Service Department at:
support@fourstari.com or call us at (508) 473-7688 or (800) 639-3803

Please include the following information in your email:

- Where item was purchased
- Item, model, style or SKU number listed on instructions or box
- Part number, description of the part and quantity needed

This information will help us get the proper part to you faster

¿Tiene alguna pregunta? ¿Faltan piezas o accesorios pequeños?
Si necesita ayuda para ensamblar su JUEGO DE 5 PIEZAS DE
COMEDOR envíenos un correo electrónico a nuestro Departamento de
atención al cliente: ayuda@fourstari.com o llámenos al (508) 473-7688
o al (800) 639-3803

Incluya la siguiente información en el correo electrónico:

- Dónde compró el producto
- El número de artículo, SKU, estilo, modelo o producto que aparece en las instrucciones o la caja

• El número y descripción de la pieza y la cantidad que necesita
Esta información nos ayudará a enviarle la pieza correcta con mayor rapidez