

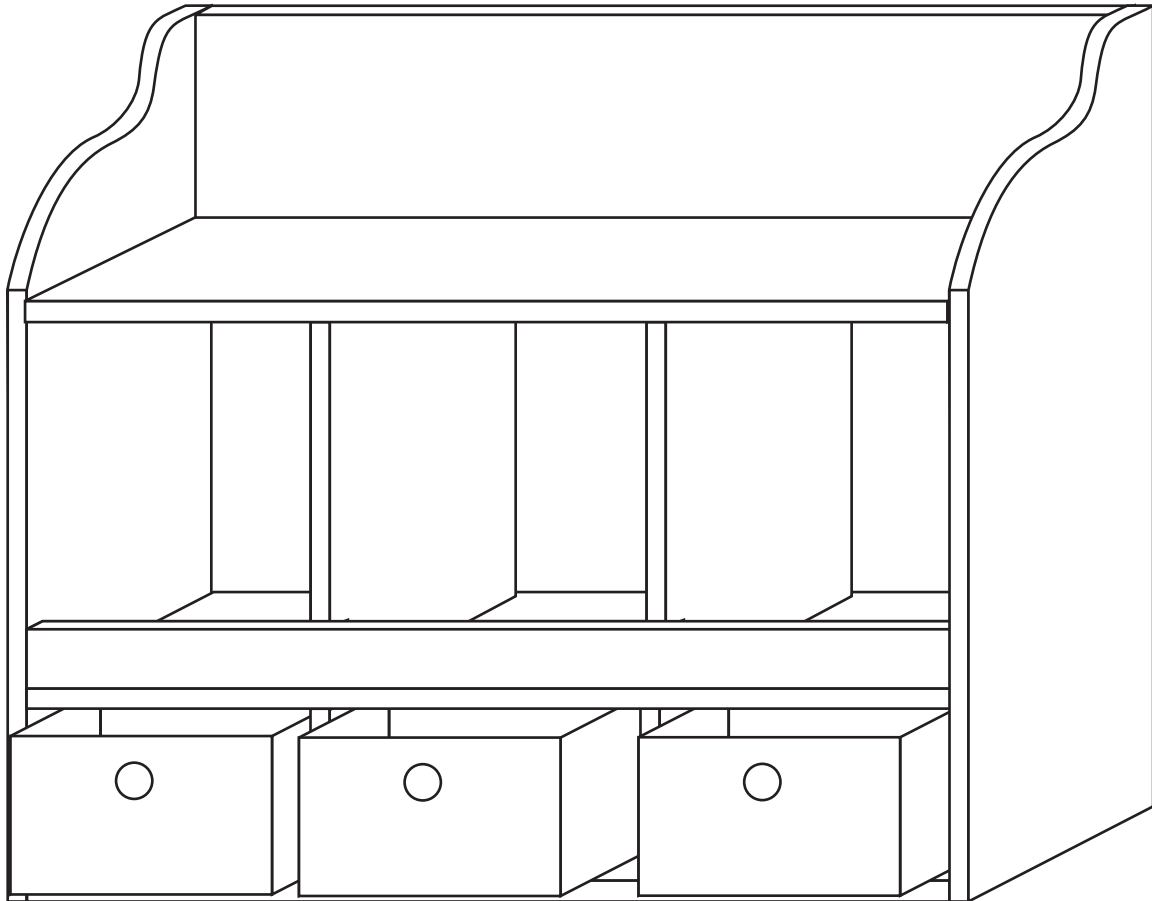

fourstargroup













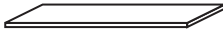

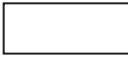
MODEL: 11224540V / MODELO: 11224540V

**WOODEN WALL STORAGE WITH
3 NON-WOVEN BINS**

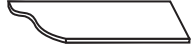
**ALMACENAMIENTO DE MADERA
DE PARED DE 3 CAJONES DE TELA**

PARTS AND HARDWARE

LISTA DE PARTES Y HARDWARE

NO	HARDWARE LIST LISTA DE HARDWARE	QTY CNT
A	UPPER BACK PANEL PANEL SUPERIOR TRASERO 	1 PC 1 PZ
B	TOP PANEL PANEL SUPERIOR 	1 PC 1 PZ
C	CROSS BAR TRAVESAÑO 	1 PC 1 PZ
D	MIDDLE PANEL PANEL MEDIO 	1 PC 1 PZ
E	MIDDLE BACK PANEL PANEL TRASERO MEDIO 	1 PC 1 PZ
F	BOTTOM BACK PANEL PANEL TRASERO INFERIOR 	1 PC 1 PZ
G	BOTTOM PANEL PANEL INFERIOR 	1 PC 1 PZ
H	CROSS PANEL PANEL CRUZADO 	2 PCS 2 PZS
I	LEFT SIDE PANEL PANEL LATERAL IZQUIERDO 	1 PC 1 PZ
J	RIGHT SIDE PANEL PANEL LATERAL DERECHO 	1 PC 1 PZ
K	BIN CAJON 	3 PCS 3 PZS
L	SMALL SCREW TORNILLO CORTO 	28 PCS 28 PZS
M	WALL PLUG TARUGO DE PARED 	2 PCS 2 PZS
N	LARGE SCREW TORNILLO LARGO 	2 PCS 2 PZS

ASSEMBLY INSTRUCTIONS

INSTRUCCIONES DE ENSAMBLAJE

CAUTION :

1. ADULT SUPERVISION IS REQUIRED DUE TO SMALL PARTS. CARE SHOULD BE TAKEN IN THE UNPACKING AND ASSEMBLING OF THIS PRODUCT.
 2. ASSEMBLE ON SOFT SURFACE TO PREVENT DAMAGE TO THE PRODUCT FINISH.
 3. MAKE SURE ALL PARTS ARE INCLUDED BEFORE ASSEMBLING.
- BEFORE YOU BEGIN, PLEASE READ ASSEMBLY INSTRUCTIONS CAREFULLY. FOLLOW STEP BY STEP.

PRECAUCIÓN:

1. SE REQUIERE LA SUPERVISION DE UN ADULTO DEBIDO A LA EXISTENCIA DE PIEZAS PEQUEÑAS. DEBE TENER CUIDADO AL DESEMPACAR Y EN EL MONTAJE DE ESTE PRODUCTO.
2. ENSAMBLELO SOBRE SUPERFICIES SUAVES PARA EVITAR DAÑAR EL ACABADO DEL PRODUCTO.
3. ASEGURESE DE QUE ESTÉN TODAS LAS PIEZAS ANTES DEL MONTAJE. ANTES DE COMENZAR, POR FAVOR LEA CUIDADOSAMENTE LAS INSTRUCCIONES DE MONTAJE. SEGUIRLAS PASO A PASO.

ASSEMBLY TOOLS REQUIRED
SCREWDRIVER

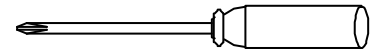

HERRAMINETAS DE MONTAJE REQUERIDOS
DESTORNILLADOR

STEP 1

ATTACH UPPER BACK PANEL (A) TO TOP PANEL (B) USING SMALL SCREWS (L) AS SHOWN.

PASO 1

UNA EL PANEL SUPERIOR TRASERO (A) AL PANEL SUPERIOR (B) MEDIANTE EL TORNILLOS CORTO (L) COMO SE MUESTRA.

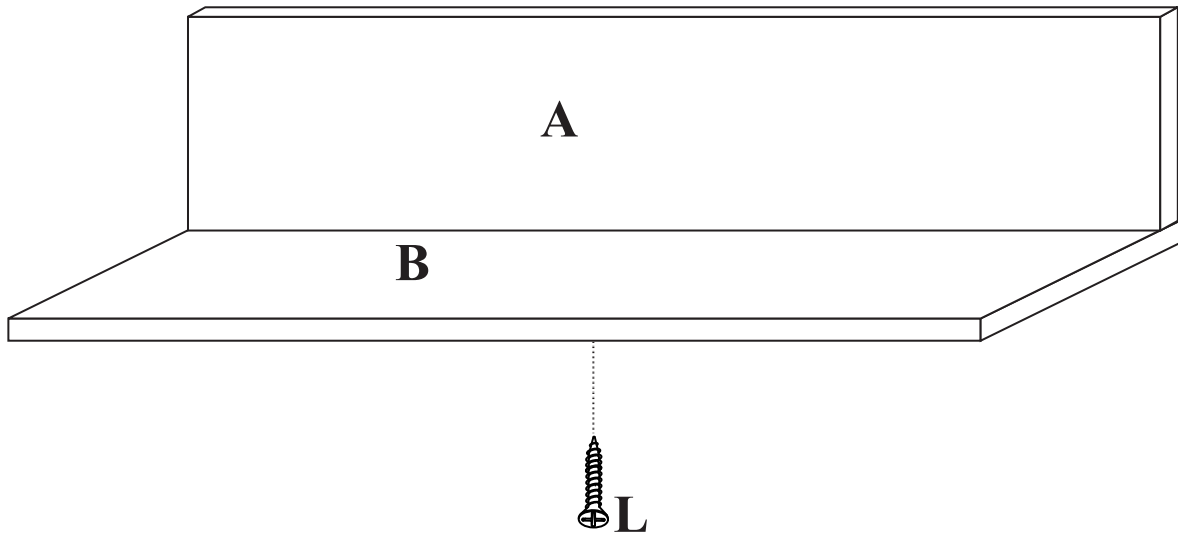

STEP 2

ATTACH CROSS BAR (C) TO MIDDLE PANEL (D) USING SMALL SCREWS (L) AS SHOWN.

PASO 2

FIJE LA BARRA TRANSVERSAL (C) PARA PANEL CENTRAL (D) CON EL TORNILLOS CORTO (L) COMO SE MUESTRA.

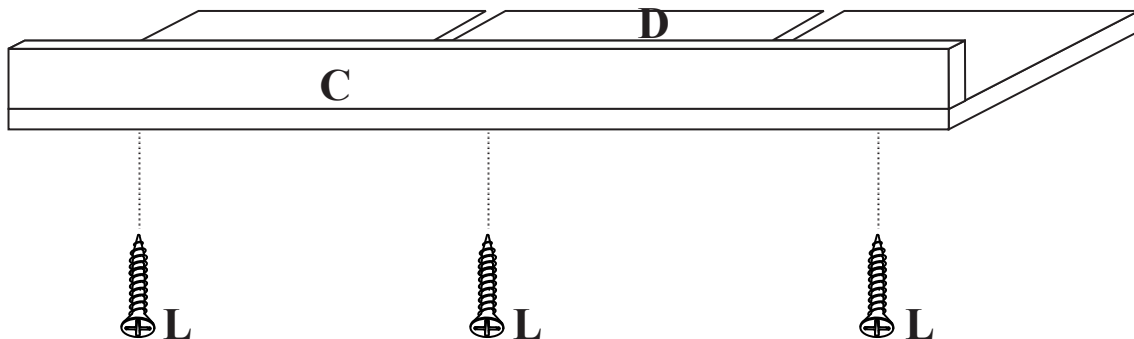

STEP3

ATTACH FINISHED STEP 1 AND BOTTOM PANEL (G) TO CROSS PANEL (H) USING SMALL SCREWS (L). THEN ATTACH FINISHED STEP 2 TO CROSS PANELS (H) AS SHOWN.

PASO 3

FIJE EL PASO 1 ACABADO Y EL PANEL INFERIOR (G) AL PANEL (H) MEDIANTE EL TORNILLOS CORTO (L). A CONTINUACIÓN, CONECTE EL PASO 2 TERMINADO AL PANELS CRUZADO (H) COMO SE MUESTRA.

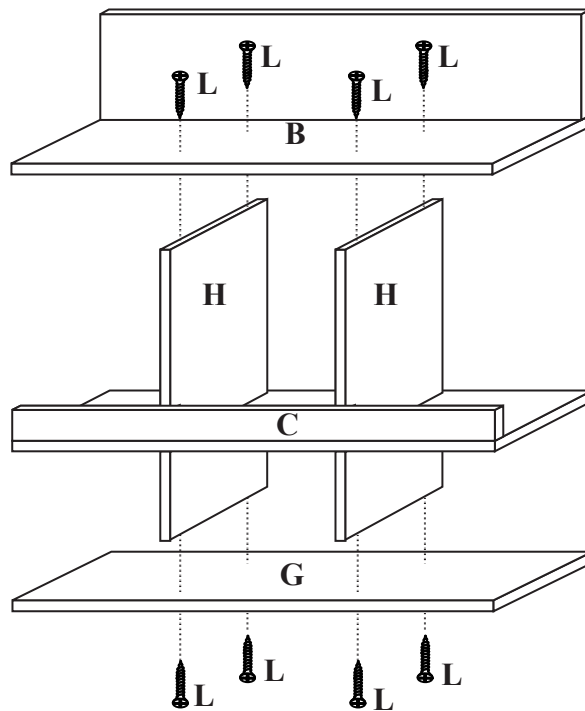

STEP 4

ATTACH LEFT SIDE PANEL (I) AND RIGHT SIDE PANEL (J) TO THE FINISHED STEP 3 USING SMALL SCREWS (L) AS SHOWN.

PASO 4

UNA EL PANEL LATERAL IZQUIERDO (I) Y EL PANEL LATERAL DERECHO (J) AL PASO 3 USANDO TORNILLOS CORTO (L) COMO SE MUESTRA.

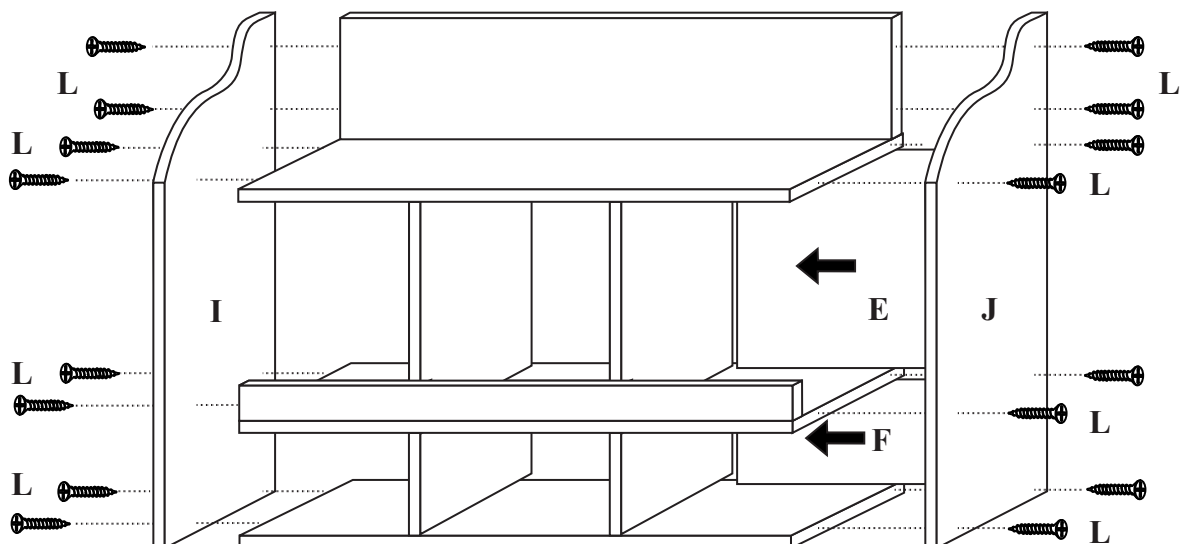

STEP 5

HANG FINISHED STEP 4 FRAME INTO THE WALL USING WALL PLUG (M) AND LARGE SCREWS (N) AND PUT BINS (K) INTO SHELVES AS SHOWN.

PASO 5

COLGAR EL MARCO TERMINADO A LA PARED USANDO LOS TARUGOS (M) Y LOS TORNILLOS LARGOS (N) Y COLOQUE LOS CAJONES (K) EN LOS ESTANTES COMO SE MUESTRA.

WIGHT MAXIMUM: 20 LBS (9KG)

PESO MAXIMO: 20LBS (9KG)

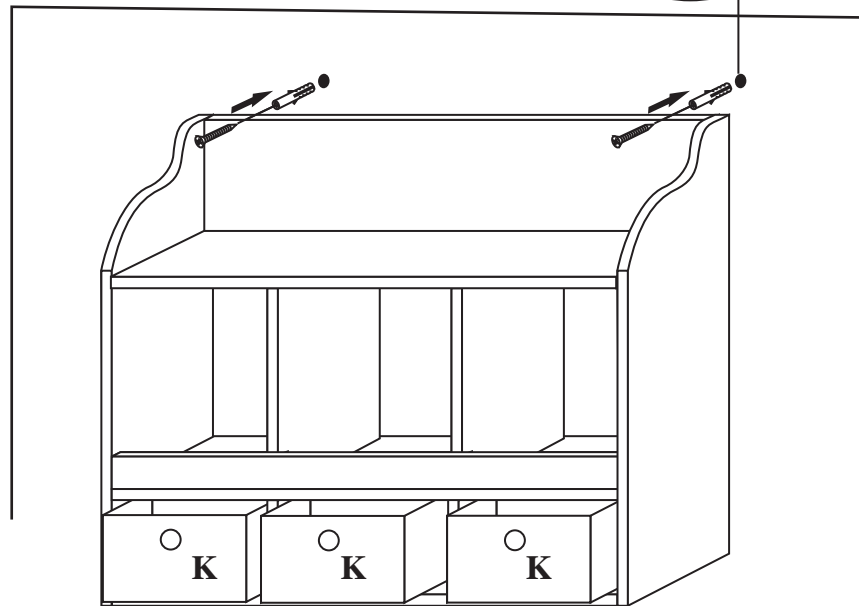
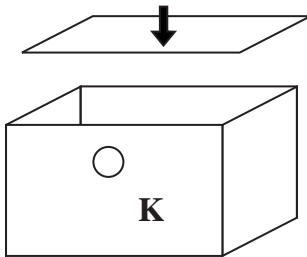
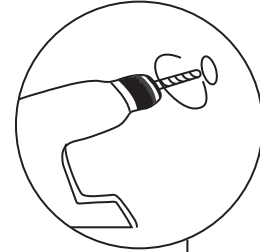

This unit is intended for use only with the products and maximum weights indicated. Use with other products or products heavier than the maximum weights indicated may result in instability causing possible injury. Furniture can tip over or break if improperly moved. Have a friend help to lift and carry the unit to it's new location.

Esta unidad está destinada sólo para su uso con los productos y pesos máximos indicados. Si usted utilice esta mesa con otros productos o de los productos más pesados que el peso máximo indicado, puede causar inestabilidad y puede dar lugar a posibles lesiones. La mesa puede volcarse o romperse si es trasladada indebidamente. Se sugiere tener un amigo para que le ayude a levantar y transportar la mesa a su nueva ubicación.

Do you have any questions? Missing small parts or hardware? If you need assistance with the assembly of your WOODEN WALL STORAGE WITH 3 NON-WOVEN BINS please e-mail our Customer Service Department at:

support@fourstari.com or call us at **(800) 639-3803** or **(508) 473-7688** if calling locally from Massachusetts area

Please include the following information in your email:
• Where item was purchased • Item, model, style or SKU number listed on instructions or box • Part number, description of the part and quantity needed
This information will help us get the proper part to you faster

¿Tiene alguna pregunta? ¿Faltan piezas o accesorios pequeños? Si necesita ayuda para ensamblar su ALMACENAMIENTO DE MADERA DE PARED DE 3 CAJONES DE TELA envíenos un correo electrónico a nuestro Departamento de atención al cliente:

ayuda@fourstari.com o llámenos al **(800) 639-3803** o **(508) 473-7688** si llama desde la zona de Massachusetts Incluya la siguiente información en el correo electrónico:

• Dónde compró el producto • El número de artículo, SKU, estilo, modelo o producto que aparece en las instrucciones o la caja • El número y descripción de la pieza y la cantidad que necesita
Esta información nos ayudará a enviarle la pieza correcta con mayor rapidez