

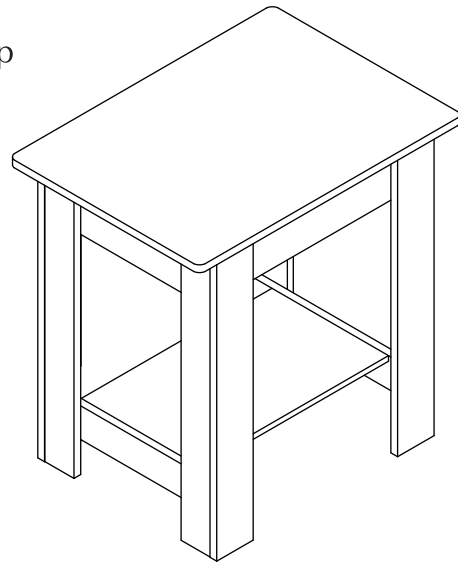

**MODEL: 11222995CB**  
**END TABLE**



BEFORE YOU BEGIN, PLEASE READ ASSEMBLY INSTRUCTIONS CAREFULLY. FOLLOW THEM STEP BY STEP.

**CAUTION:**

1. ADULT SUPERVISION IS REQUIRED DUE TO SMALL PARTS. CARE SHOULD BE TAKEN IN THE UNPACKING AND ASSEMBLY OF THE PRODUCT.
2. ASSEMBLE ON SOFT SURFACES TO PREVENT DAMAGE TO THE PRODUCT FINISH.
3. MAKE SURE ALL PARTS ARE INCLUDED BEFORE ASSEMBLY.

**ASSEMBLY TOOLS REQUIRED**

HAMMER

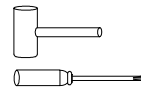

PHILIPS SCREWDRIVER

Do you have any questions? Missing small parts or hardware? If you need assistance with the assembly of your END TABLE please e-mail our Customer Service Department at: [support@fourstari.com](mailto:support@fourstari.com) or call us at (800) 639-3803 or (508) 473-7688 if calling locally from Massachusetts area

Please include the following information in your email:  
 • Where item was purchased • Item, model, style or SKU number listed on instructions or box • Part number, description of the part and quantity needed  
 This information will help us get the proper part to you faster

**PARTS LIST AND HARDWARE**

| NO | HARDWARE LIST              | QTY    |
|----|----------------------------|--------|
| 1  | C/B SCREW (BLACK) M4X32mm  | 16 PCS |
| 2  | PH TAPPING SCREW #8X5/8"   | 16 PCS |
| 3  | WOODEN DOWEL M5X25mm       | 16 PCS |
| 4  | BRACKET 45mm               | 4 PCS  |
| 5  | CSK SCREW #8X1"            | 8 PCS  |
| 6  | PE SCREW CAP COVER (BLACK) | 12 PCS |

| NO | PARTS LIST                 | QTY   |
|----|----------------------------|-------|
| A  | TOP PANEL                  | 1 PC  |
| B  | FRONT & BACK SUPPORT PANEL | 2 PCS |
| C  | SIDE SUPPORT PANEL         | 2 PCS |
| D  | LEFT LEG PANEL             | 2 PCS |
| E  | RIGHT LEG PANEL            | 2 PCS |
| F  | LEFT LEG APRON PANEL       | 2 PCS |
| G  | RIGHT LEG APRON PANEL      | 2 PCS |
| H  | LEG SUPPORT PANEL          | 2 PCS |
| I  | LEG CENTER SUPPORT PANEL   | 1 PC  |

**ASSEMBLY INSTRUCTIONS**

**STEP 1**  
INSERT BRACKET (4) TO PANELS (B) & (C).

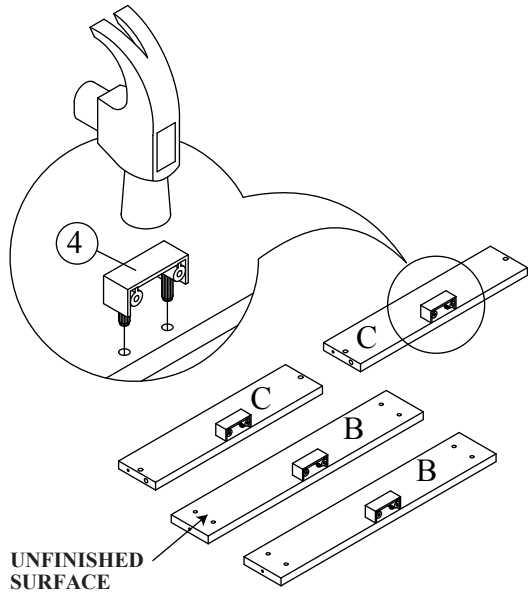

**STEP 2**  
INSERT WOODEN DOWEL (3) INTO PANELS (D) (E) (F) (G).

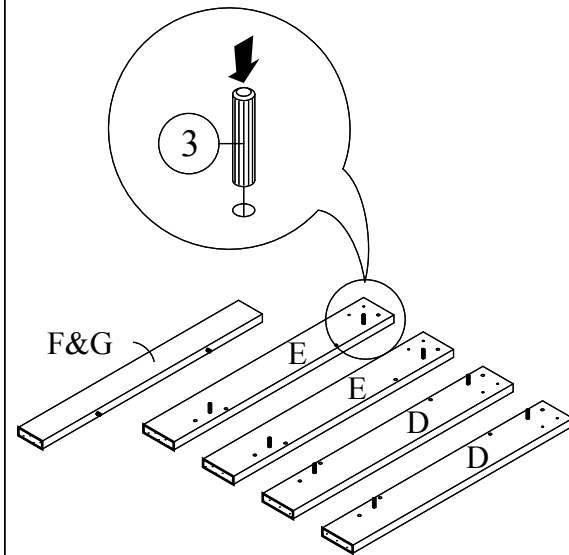

**STEP 3**  
ATTACH PANEL (B) TO PANEL (C) WITH SCREW (1).

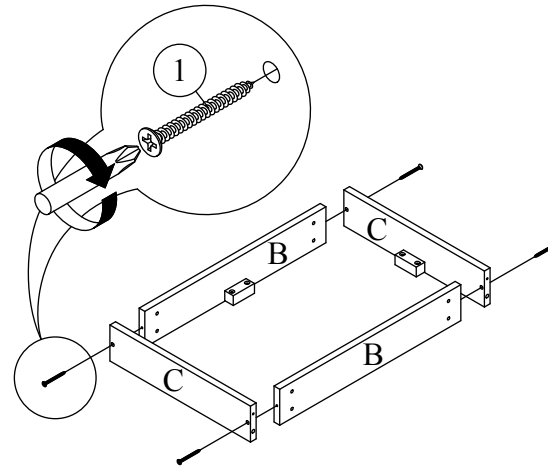

**STEP 4**  
ATTACH PANEL (D) (E) & (H) TO THE ASSEMBLED PARTS WITH SCREW (1).

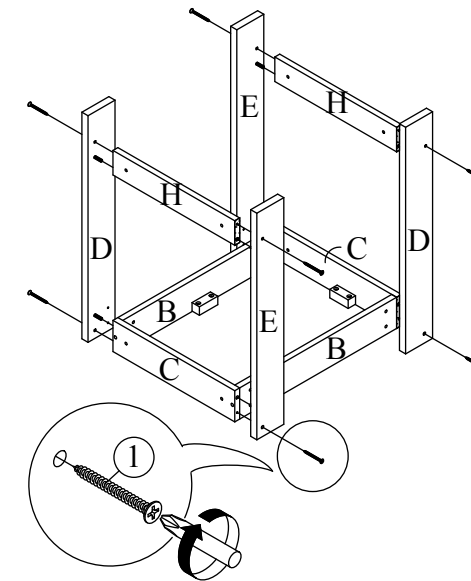

**STEP 5**  
REINFORCE PANEL (B) TO PANEL (D) & (E) WITH SCREW (2).

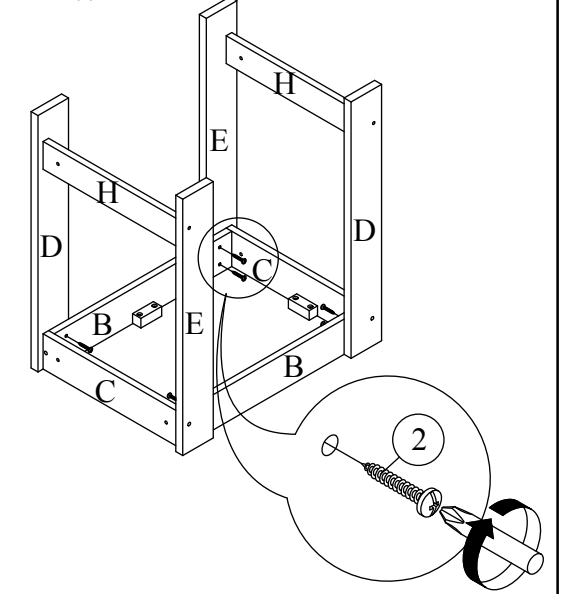

**STEP 6**  
ATTACH PANEL (F) & (G) TO PANEL (D) & (E).

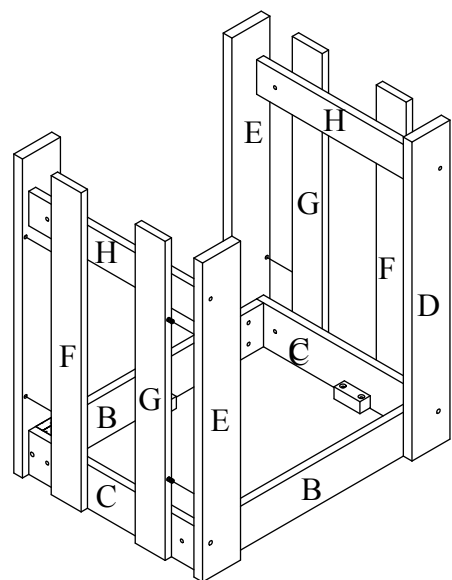

**STEP 7**  
REINFORCE PANEL (F) & (G) TO PANEL (C) WITH SCREW (2).

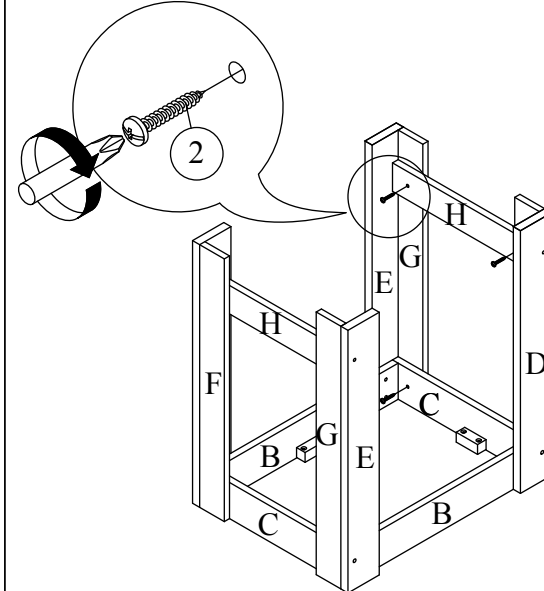

**STEP 8**  
ATTACH 45MM BRACKET (4) WITH SCREW (5).

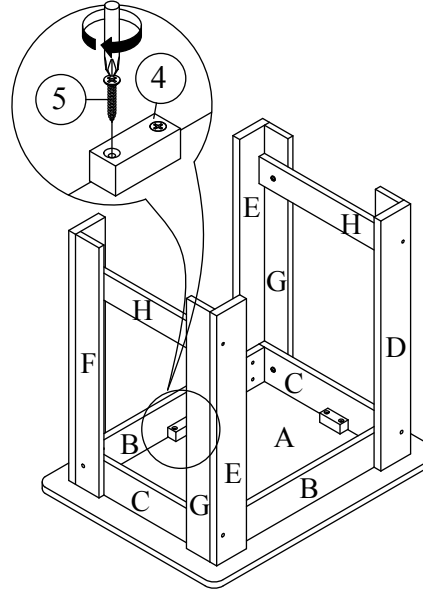

**STEP 9**  
ATTACH SHELF PANEL (I) BY USING SCREW (1).

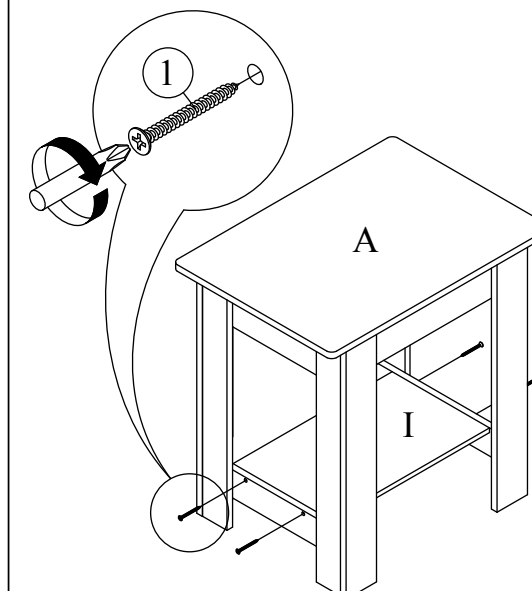

**STEP 10**  
COVER THE SCREW POSITION WITH SCREW CAP (6).

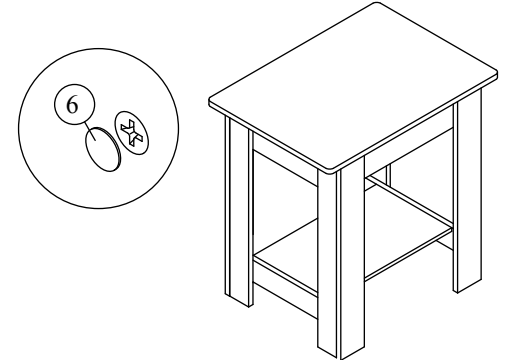

This unit is intended for use only with the products and maximum weights indicated. Use with other products or products heavier than the maximum weights indicated may result in instability causing possible injury. Furniture can tip over or break if improperly moved. Have a friend help to lift and carry the unit to it's new location.

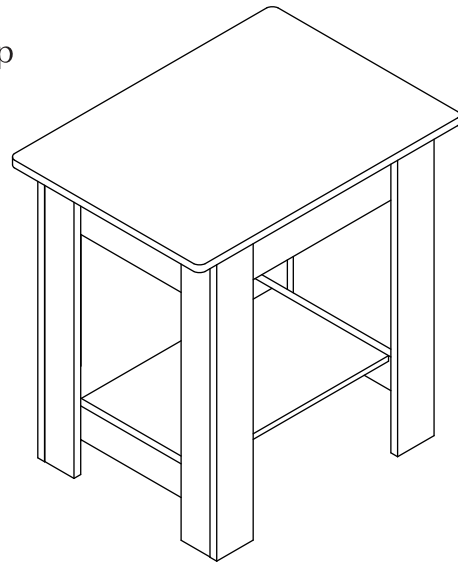

ANTES DE EMPEZAR, POR FAVOR LEA LAS INSTRUCCIONES DE MONTAJE. SIGALAS PASO A PASO.

PRECAUCION:

1. LA SUPERVISION DE UN ADULTO ES REQUERIDA DEBIDO A PARTES PEQUEÑAS. TENGA CUIDADO EN EL DESEMBALAJE Y MONTAJE DEL PRODUCTO
2. ARME ESTE PRODUCTO EN UNA SUPERFICIE LISA, PARA PREVENIR DAÑOS AL TERMINADO DE ESTE PRODUCTO.
3. ASEGURESE DE QUE TODAS LAS PARTES ESTEN INCLUIDAS ANTES DE COMENZAR.

HERRAMIENTAS NECESARIAS

MARTILLO

DESTORNILLADOR PHILIPS

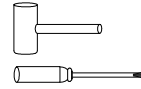

¿Tiene alguna pregunta? ¿Faltan piezas o accesorios pequeños? Si necesita ayuda para ensamblar su MESA RATONA envíenos un correo electrónico a nuestro Departamento de atención al cliente: ayuda@fourstari.com o llámenos al (800) 639-3803 o al (508) 473-7688

Incluya la siguiente información en el correo electrónico:

- Dónde compró el producto
  - El número de artículo, SKU, estilo, modelo o producto que aparece en las instrucciones o la caja
  - El número y descripción de la pieza y la cantidad que necesita
- Esta información nos ayudará a enviarle la pieza correcta con mayor rapidez

**LISTA DE PARTES Y ACCESORIOS**

| NO | LISTA DE ACCESORIOS            | QTY    |
|----|--------------------------------|--------|
| 1  | C/B TORNILLO (NEGRO) M4X32mm   | 16 PZS |
| 2  | PH TORNILLOSP/ MADERA #8X5/8"  | 16 PZS |
| 3  | CLAVIJA DE MADERA 5X25mm       | 16 PZS |
| 4  | SOPORTE 45mm                   | 4 PZS  |
| 5  | CSK TORNILLO #8X1"             | 8 PZS  |
| 6  | PE TAPA CUBRE TORNILLO (NEGRO) | 12 PZS |

| NO | LISTA DE PARTES                 | QTY   |
|----|---------------------------------|-------|
| A  | PANEL SUPERIOR                  | 1 PZ  |
| B  | PANEL SOPORTE FRONTAL Y TRASERO | 2 PZS |
| C  | PANEL SOPORTE LATERAL           | 2 PZS |
| D  | PANEL DE PATA IZQUIERDA         | 2 PZS |
| E  | PANEL DE PATA DERECHA           | 2 PZS |
| F  | PANEL SOPORTE DE PATA IZQUIERDA | 2 PZS |
| G  | PANEL SOPORTE DE PATA DERECHA   | 2 PZS |
| H  | PANEL DE SOPORTE DE PATA        | 2 PZS |
| I  | ESTANTE                         | 1 PZ  |

**INSTRUCCIONES DE MONTAJE**

**PASO 1**  
INSERTE EL SOPORTE (4) A LOS PANELES (B) & (C).

SUPERFICIE SIN TERMINAR

**PASO 2**  
INSERTE LAS CLAVIJAS DE MADERA (3) A LOS PANELES (D) (E) (F) (G).

**PASO 3**  
ADJUNTE EL PANEL (B) AL PANEL (C) CON TORNILLOS (1).

**PASO 4**  
ADJUNTE LOS PANELES (D) (E) & (H) A LO ASAMBLADO ANTERIORMENTE CON TORNILLOS (1).

**PASO 5**  
RESFUERZE EL PANEL (B) A LOS PANELES (D) & (E) CON TORNILLOS (2).

**PASO 6**  
ADJUNTE LOS PANELES (F) & (G) A LOS PANELES (D) & (E).

**PASO 7**  
RESFUERZE LOS PANELES (F) & (G) AL PANEL (C) CON TORNILLOS (2).

**PASO 8**  
ADJUNTE LOS SOPORTE DE 45MM (4) CON TORNILLOS (5).

**PASO 9**  
ADJUNTE LOS ESTANTES (I) USANDO TORNILLOS (1).

**PASO 10**  
CUBRA LOS TORNILLOS CON LAS TAPA CUBRE TORNILLO (6).

Esta unidad está destinada sólo para su uso con los productos y pesos máximos indicados. Si usted utiliza esta mesa con otros productos o de los productos más pesados que el peso máximo indicado, puede causar inestabilidad y puede dar lugar a posibles lesiones. La mesa puede volcarse o romperse si es trasladada indebidamente. Se sugiere tener un amigo para que le ayude a levantar y transportar la mesa a su nueva ubicación.