

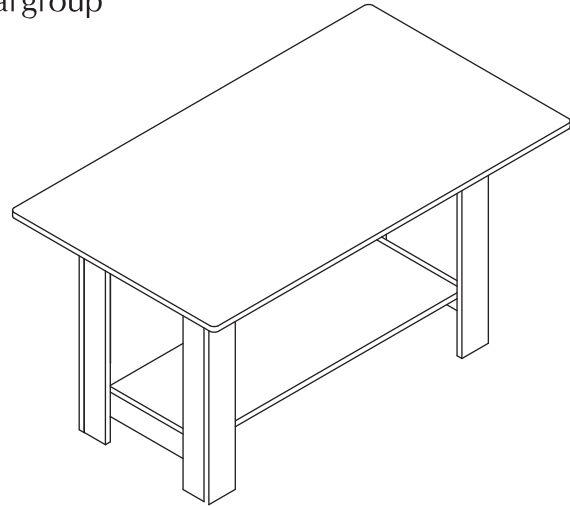

**MODEL: 11222994CB**  
**COFFEE TABLE**



BEFORE YOU BEGIN, PLEASE READ ASSEMBLY INSTRUCTIONS CAREFULLY. FOLLOW THEM STEP BY STEP.

CAUTION:

1. ADULT SUPERVISION IS REQUIRED DUE TO SMALL PARTS. CARE SHOULD BE TAKEN IN THE UNPACKING AND ASSEMBLY OF THE PRODUCT.
2. ASSEMBLE ON SOFT SURFACES TO PREVENT DAMAGE TO THE PRODUCT FINISH.
3. MAKE SURE ALL PARTS ARE INCLUDED BEFORE ASSEMBLY.

ASSEMBLY TOOLS REQUIRED  
SCREWDRIVER  
HAMMER

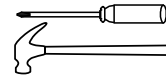

Do you have any questions? Missing small parts or hardware? If you need assistance with the assembly of your COFFEE TABLE please e-mail our Customer Service Department at: [support@fourstari.com](mailto:support@fourstari.com) or call us at (800) 639-3803 or (508) 473-7688 if calling locally from Massachusetts area

Please include the following information in your email:  
• Where item was purchased • Item, model, style or SKU number listed on instructions or box • Part number, description of the part and quantity needed  
This information will help us get the proper part to you faster

**LISTA DE PARTES Y ACCESORIOS**

NO	PARTS LIST	QTY
A	TOP PANEL	1 PC
B	FRONT & BACK SUPPORT PANEL	2 PCS
C	SIDE SUPPORT PANEL	2 PCS
D	LEFT LEG PANEL	2 PCS
E	RIGHT LEG PANEL	2 PCS
F	LEFT LEG APRON PANEL	2 PCS
G	RIGHT LEG APRON PANEL	2 PCS
H	LEG SUPPORT PANEL	2 PCS
I	SHELF PANEL	1 PC

NO	HARDWARE LIST	QTY
1	M4 x 32MM C/B SCREW (BLACK)	16 PCS
2	#8 x 5/8" PH TAPPING SCREW	16 PCS
3	M5 x 25MM WOODEN DOWEL	16 PCS
4	45MM BRACKET	6 PCS
5	#8 x 1" CSK SCREW	12 PCS
6	PE SCREW CAP COVER (BLACK)	12 PCS

ASSEMBLY INSTRUCTIONS

STEP 1.  
INSERT BRACKET (4) TO PANELS (B) & (C).

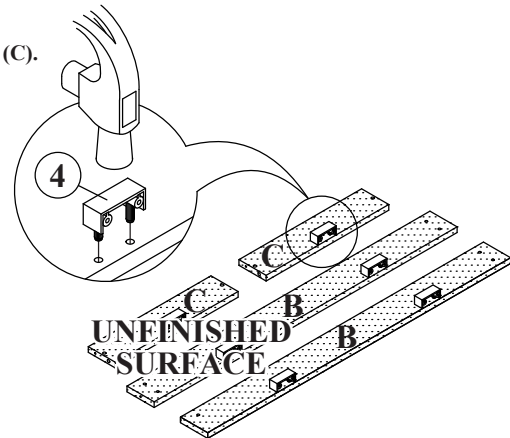

STEP 2  
INSERT WOODEN DOWEL (3) INTO PANELS (D) (E) (F) (G).

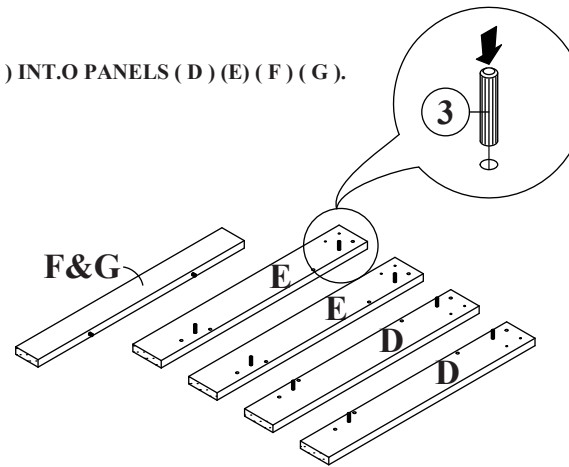

STEP 3  
ATTACH PANEL (B) TO PANEL (C) WITH SCREW (1).

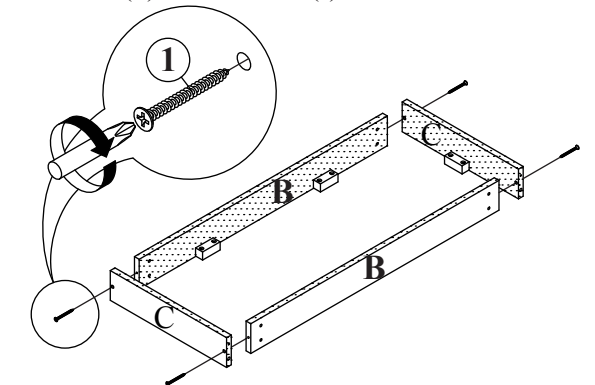

STEP 4  
ATTACH PANEL (D), (E) & (H) TO THE ASSEMBLED PARTS WITH SCREW (1).

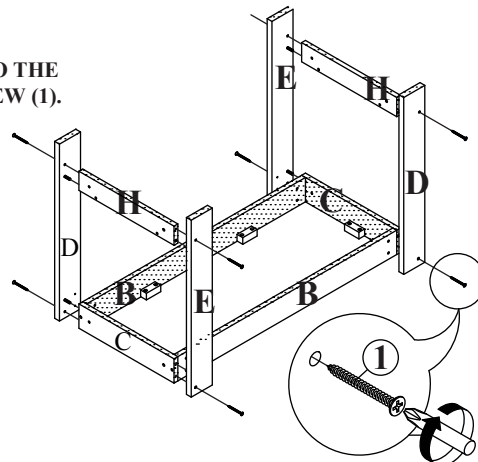

STEP 5  
REINFORCE PANEL (B) TO PANEL (D) & (E) WITH SCREW (2).

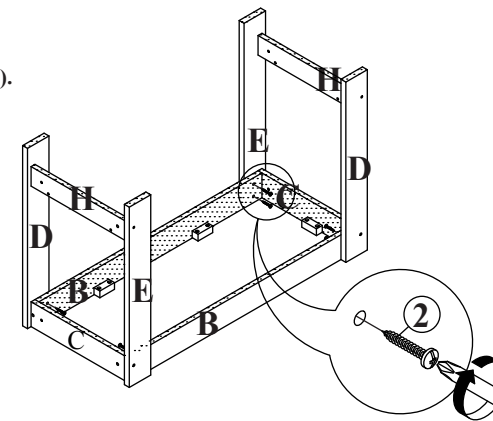

STEP 6.  
ATTACH PANEL (F)&(G) TO PANEL (D) & (E).

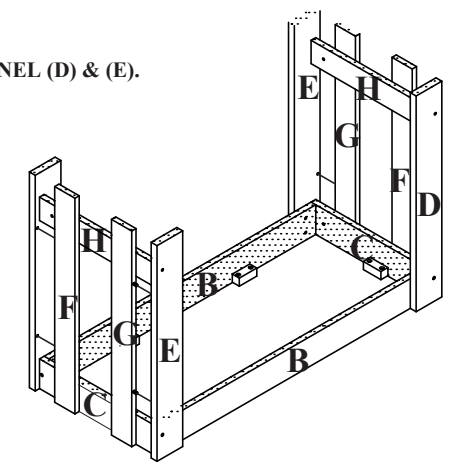

STEP 7.  
REINFORCE PANEL (F) & (G) TO PANEL (C) WITH SCREW (2).

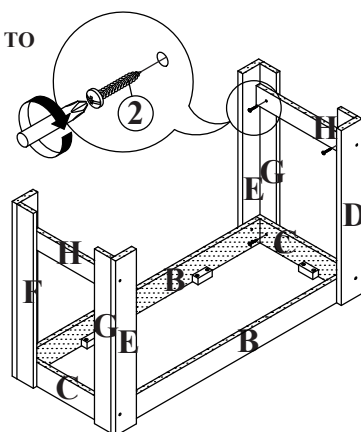

STEP 8.  
ATTACH 45MM BRACKET (4) WITH SCREW (5).

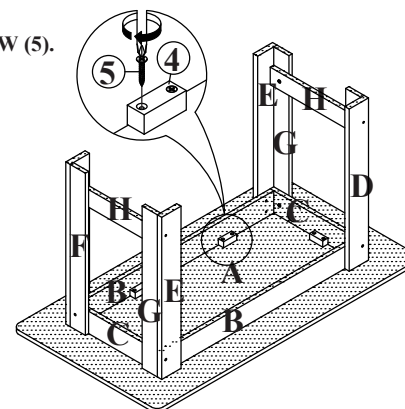

STEP 9.  
ATTACH SHELF PANEL (I) BY USING SCREW (1).

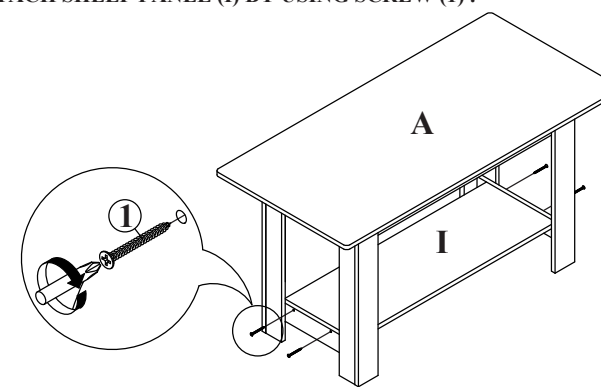

STEP 10.  
COVER THE SCREW POSITION WITH SCREW CAP (6).

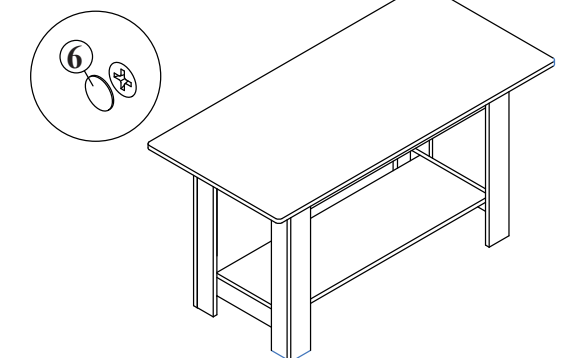

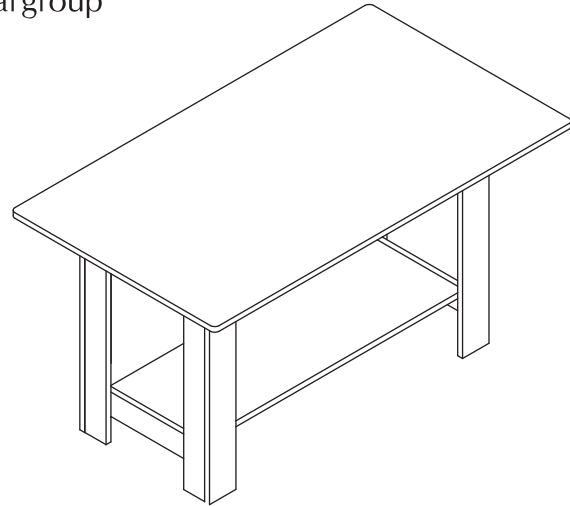

ANTES DE EMPEZAR, POR FAVOR LEA LAS INSTRUCCIONES DE MONTAJE. SIGALAS PASO A PASO.

PRECAUCION:

1. LA SUPERVISION DE UN ADULTO ES REQUERIDA DEBIDO A PARTES PEQUEÑAS. TENGA CUIDADO EN EL DESEMBALAJE Y MONTAJE DEL PRODUCTO
2. ARME ESTE PRODUCTO EN UNA SUPERFICIE LISA, PARA PREVENIR DAÑOS AL TERMINADO DE ESTE PRODUCTO.
3. ASEGURESE DE QUE TODAS LAS PARTES ESTEN INCLUIDAS ANTES DE COMENZAR.

HERRAMINETAS DE MONTAJE REQUERIDOS

DESTORNILLADOR

MARTILLO

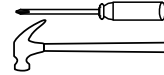

¿Tiene alguna pregunta? ¿Faltan piezas o accesorios pequeños? Si necesita ayuda para ensamblar su MESA DE CAFE envíenos un correo electrónico a nuestro Departamento de atención al cliente: ayuda@fourstari.com o llámenos al (800) 639-3803 o al (508) 473-7688

Incluya la siguiente información en el correo electrónico:

- Dónde compró el producto
  - El número de artículo, SKU, estilo, modelo o producto que aparece en las instrucciones o la caja
  - El número y descripción de la pieza y la cantidad que necesita
- Esta información nos ayudará a enviarle la pieza correcta con mayor rapidez

**PARTS LIST AND HARDWARE**

NO	LISTA DE PARTES	QTY
A	PANEL SUPERIOR	1 PZ
B	PANEL SOPORTE FRONTAL Y TRASERO	2 PZS
C	PANEL SOPORTE LATERAL	2 PZS
D	PANEL DE PATA IZQUIERDA	2 PZS
E	PANEL DE PATA DERECHA	2 PZC
F	PANEL SOPORTE DE PATA IZQUIERDA	2 PZS
G	PANEL SOPORTE DE PATA DERECHA	2 PZS
H	PANEL DE SOPORTE DE PATA	2 PZS
I	ESTANTE	1 PZ

NO	LISTA DE ACCESORIOS	QTY
1	M4 x 32mm C/B TORNILLO (NEGRO)	16 PZS
2	#8 x 5/8" PH TORNILLOSP/ MADERA	16 PZS
3	5 x 25mm CLAVIJA DE MADERA	16 PZS
4	45mm SOPORTE	6 PZS
5	#8 x 1" CSK TORNILLO	12 PZS
6	PE TAPA CUBRE TORNILLO (NEGRO)	12 PZS

**INSTRUCCIONES DE MONTAJE**

**PASO 1**  
INSERTE EL SOPORTE (4)  
A LOS PANELES (B) & (C).

SUPERFICIE SIN TERMINAR

**PASO 2**  
INSERTE LAS CLAVIJAS DE MADERA (3)  
A LOS PANELES (D) (E) (F) (G).

**PASO 3**  
ADJUNTE EL PANEL (B) AL PANEL (C) CON TORNILLOS (1).

**PASO 4**  
ADJUNTE LOS PANELES (D), (E) & (H) A LO  
ASAMBLADO ANTERIORMENTE CON TORNILLOS (1).

**PASO 5**  
RESFUERZE EL PANEL (B) A LOS  
PANELES (D) & (E) CON TORNILLOS (2).

**PASO 6.**  
ADJUNTE LOS PANELES (F) & (G) A LOS PANELES (D) & (E).

**PASO 7.**  
RESFUERZE LOS PANELES  
(F) & (G) AL PANEL (C) CON TORNILLOS (2).

**PASO 8**  
ADJUNTE LOS SOPORTE DE  
45MM (4) CON TORNILLOS (5).

**PASO 9**  
ADJUNTE LOS ESTANTES (I) USANDO TORNILLOS (1).

**PASO 10.**  
CUBRA LOS TORNILLOS CON LAS TAPA CUBRE TORNILLO (6).