

MODEL: 11210982P
COMPUTER DESK

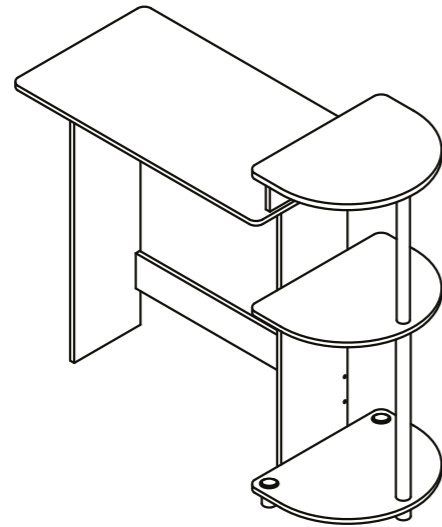

- CAUTION :**
- ADULT SUPERVISION IS REQUIRED DUE TO SMALL PARTS. CARE SHOULD BE TAKEN IN THE UNPACKING AND ASSEMBLY OF THE PRODUCT.
 - ASSEMBLE ON SOFT SURFACES TO PREVENT DAMAGE TO THE PRODUCT FINISH.
 - MAKE SURE ALL PARTS ARE INCLUDED BEFORE ASSEMBLY.

BEFORE YOU BEGIN, PLEASE READ ASSEMBLY INSTRUCTIONS CAREFULLY. FOLLOW THEM STEP BY STEP.

- ASSEMBLY TOOLS REQUIRED**
- RUBBER MALLET
 - HAMMER
 - PHILIPS SCREWDRIVER

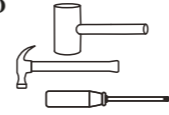

Do you have any questions? Missing small parts or hardware? If you need assistance with the assembly of your COMPUTER DESK please e-mail our Customer Service Department at: support@fourstari.com or call us at (800) 639-3803 or (508) 435-4830 if calling locally from Massachusetts area

Please include the following information in your email:
 • Where item was purchased • Item, model, style or SKU number listed on instructions or box • Part number, description of the part and quantity needed
 This information will help us get the proper part to you faster

PARTS LIST AND HARDWARE

| NO | HARDWARE LIST | QTY | NO | PARTS LIST | QTY |
|----|---------------|--------|----|-------------------|-------|
| 1 | 1½" SCREW | 14 PCS | A | TOP PANEL | 1 PC |
| 2 | ½" SCREW | 4 PCS | B | LEFT SIDE PANEL | 1 PC |
| 3 | L-BRACKET | 2 PCS | C | RIGHT SIDE PANEL | 1 PC |
| 4 | WOODEN DOWEL | 8 PCS | D | SKIRT PANEL | 2 PCS |
| 5 | GLUE | 1 PC | E | BOTTOM BACK PANEL | 1 PC |
| 6 | NAIL WITH PIN | 4 PCS | F | SIDE TOP PANEL | 2 PCS |
| 7 | LONG TUBE | 1 PC | G | APRON PANEL | 1 PC |
| 8 | SHORT TUBE | 1 PC | H | SIDE CENTER PANEL | 1 PC |
| 9 | CAP | 2 PCS | I | SIDE BOTTOM PANEL | 1 PC |
| 10 | LEG | 3 PCS | | | |
| 11 | INSERT CAP | 1 PC | | | |

ASSEMBLY INSTRUCTIONS

STEP 1
ATTACH L-BRACKET (3) TO SKIRT PANEL (D), USING SCREW (2) AS SHOWN.

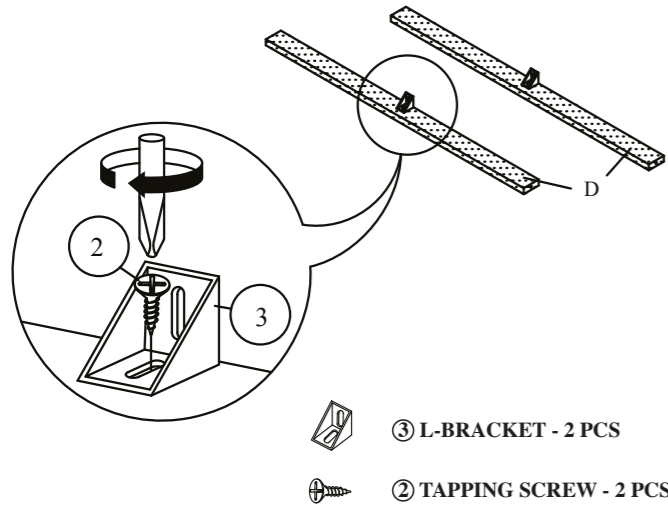

STEP 2
2-1 ATTACH INSERT CAP (11) TO SIDE TOP PANEL (F).
2-2 ATTACH CAP (9) AND LEG (10) TO SIDE BOTTOM PANEL (I).

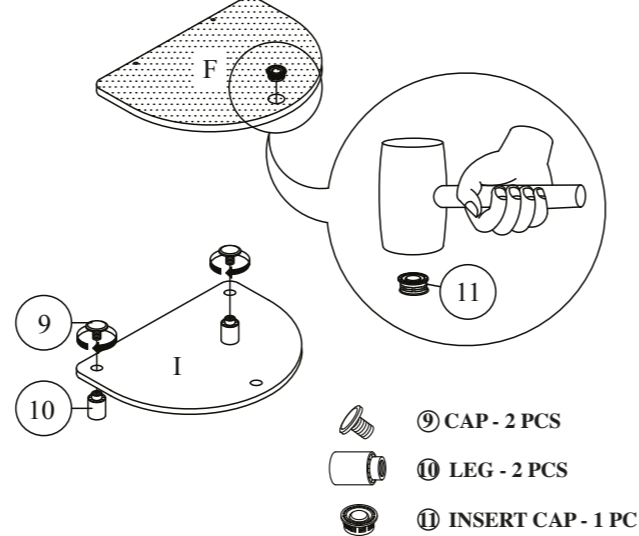

STEP 3
ATTACH SKIRT PANEL (D) AND BOTTOM BACK PANEL (E) TO LEFT SIDE PANEL (B) AND RIGHT SIDE PANEL (C) USING SCREWS (1).

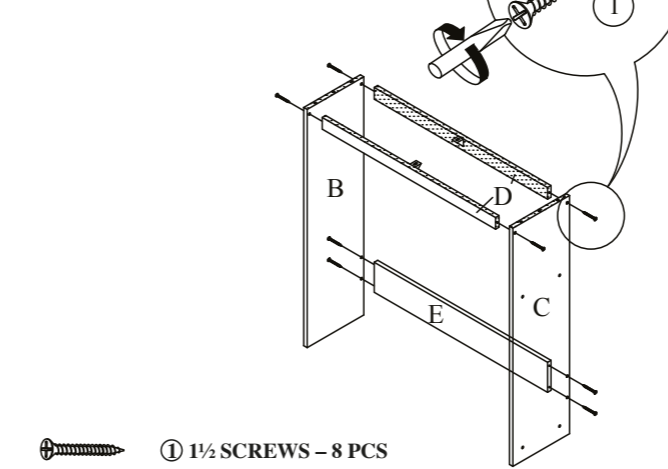

STEP 4
4-1 ATTACH WOODEN DOWELS (4) TO BACK OF TOP PANEL (A) USING GLUE (5).
4-2 ATTACH TOP PANEL (A) TO ASSEMBLED FROM STEP 3 USING L-BRACKETS (3) AND ½ SCREWS (2).
4-3 ATTACH NAIL WITH PIN (6) TO BOTTOM OF LEFT SIDE PANEL (B) AND RIGHT SIDE PANEL (C) AS SHOWN.

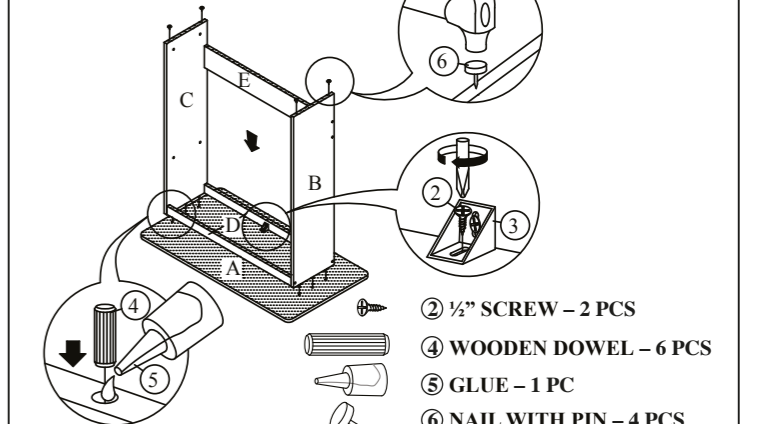

STEP 5
ATTACH APRON PANEL (G) TO TOP PANEL (A) USING 1½ SCREWS (1), WOODEN DOWELS (4) AND GLUE (5).

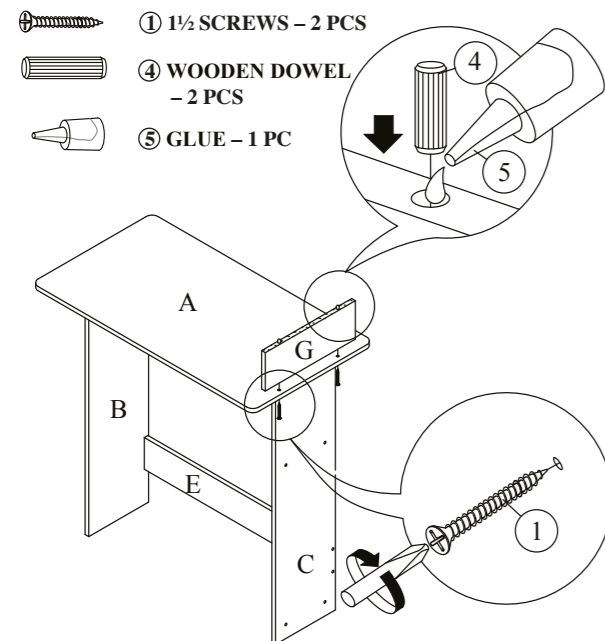

STEP 6
ATTACHED LONG TUBES (7), SHORT TUBES (8) AND LEGS (10) TO SIDE TOP PANELS (F), SIDE CENTER PANEL (H) AND SIDE BOTTOM PANEL (I) AS SHOWN.

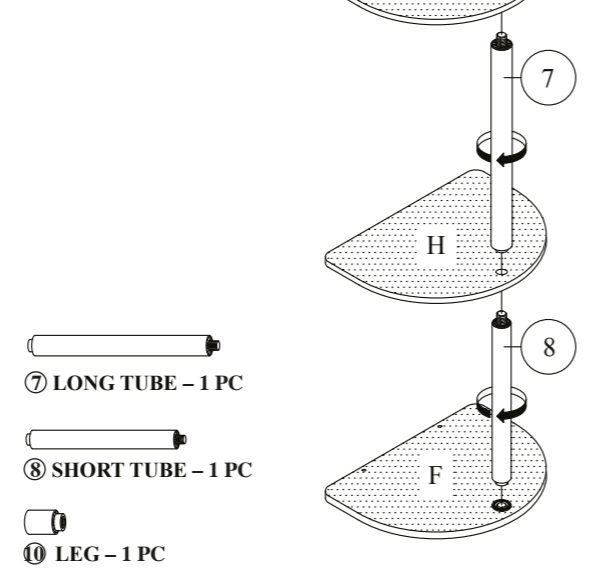

STEP 7
USING ASSEMBLED STEP 6 TO RIGHT SIDE PANE (C) AND ATTACH SIDE TOP PANELS (F) TO APRON PANEL (G) AS SHOWN.

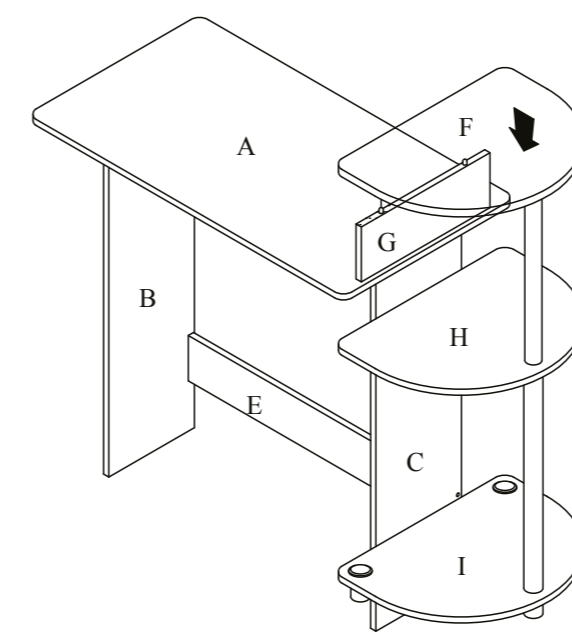

STEP 8
ATTACH AND SECURE ASSEMBLED STEP 7 BY USING 1½ SCREWS (1) AS SHOWN.

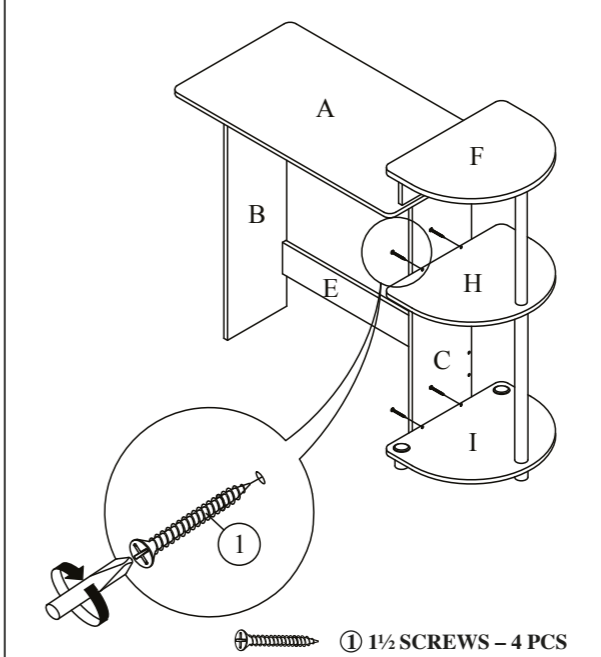

This unit is intended for use only with the products and maximum weights indicated. Use with other products or products heavier than the maximum weights indicated may result in instability causing possible injury. Furniture can tip over or break if improperly moved. Have a friend help to lift and carry the unit to its new location.

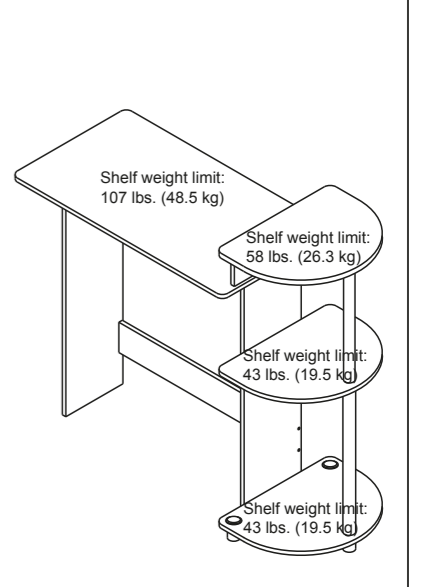

MODELO: 11210982P
ESCRITORIO DE COMPUTADORA

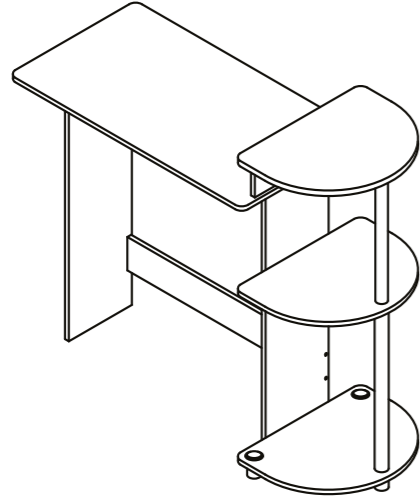

PRECAUCIÓN:

1. SE REQUIERE SUPERVISIÓN DE UN ADULTO DEBIDO A LA EXISTENCIA DE PIEZAS PEQUEÑAS. TENGA CUIDADO AL DESEMBALAR Y ENSAMBLAR EL PRODUCTO.
2. ENSÁMBLELO SOBRE SUPERFICIES SUAVES PARA EVITAR DAÑOS EN EL ACABADO.
3. ASEGÚRESE DE QUE ESTÉN TODAS LAS PIEZAS ANTES DE ENSAMBLARLO.

ANTES DE COMENZAR, LEA DETENIDAMENTE LAS INSTRUCCIONES DE ENSAMBLAJE Y SÍGALAS PASO A PASO.

HERRAMIENTAS DE ENSAMBLAJE NECESARIAS

MAZO DE GOMA

MARTILLO

DESTORNILLADOR DE CRUZ

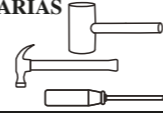

¿Tiene alguna pregunta? ¿Faltan piezas o accesorios pequeños? Si necesita ayuda para ensamblar su ESCRITORIO DE COMPUTADORA envíenos un correo electrónico a nuestro Departamento de atención al cliente: ayuda@fourstari.com o llámenos al (800) 639-3803 o (508) 435-4830 si llama desde la zona de Massachusetts

Incluya la siguiente información en el correo electrónico:

- Dónde compró el producto • El número de artículo, SKU, estilo, modelo o producto que aparece en las instrucciones o la caja • El número y descripción de la pieza y la cantidad que necesita

Esta información nos ayudará a enviarle la pieza correcta con mayor rapidez

LISTA DE PARTES Y ACCESORIOS

| NO | LISTA DE ACCESORIOS | CNT | NO | LISTA DE PARTES | CNT |
|----|-------------------------|--------|----|-------------------------|-------|
| 1 | TORNILLOS DE 1½ PULGADA | 14 PZS | A | PANEL SUPERIOR | 1 PZ |
| 2 | TORNILLOS DE ½ PULGADA | 4 PZS | B | PANEL DE LADO IZQUIERDO | 1 PZ |
| 3 | SOPORTE-L | 2 PZS | C | PANEL DE LADO DERECHO | 1 PZ |
| 4 | CLAVIJA DE MADERA | 8 PZS | D | PANEL PARA BORDE | 2 PZS |
| 5 | PEGAMENTO | 1 PZ | E | PANEL TRASERO INFERIOR | 1 PZ |
| 6 | CLAVOS CON PIN | 4 PZS | F | PANEL SUPERIOR LATERAL | 2 PZS |
| 7 | TUBO LARGO | 1 PZ | G | PATAFORMA DEL PANEL | 1 PZ |
| 8 | TUBO CORTO | 1 PZ | H | PANEL LATERAL CENTRAL | 1 PZ |
| 9 | TAPA | 2 PZS | I | PANEL LATERAL INFERIOR | 1 PZ |
| 10 | PATA | 3 PZS | | | |
| 11 | TAPA DE ENCAJE | 1 PZ | | | |

INSTRUCCIONES DE ENSAMBLAJE

PASO #1
AÑADA EL SOPORTE-L (3) AL PANEL PARA BORDE (D), USANDO LOS TORNILLOS (2) COMO SE MUESTRA.

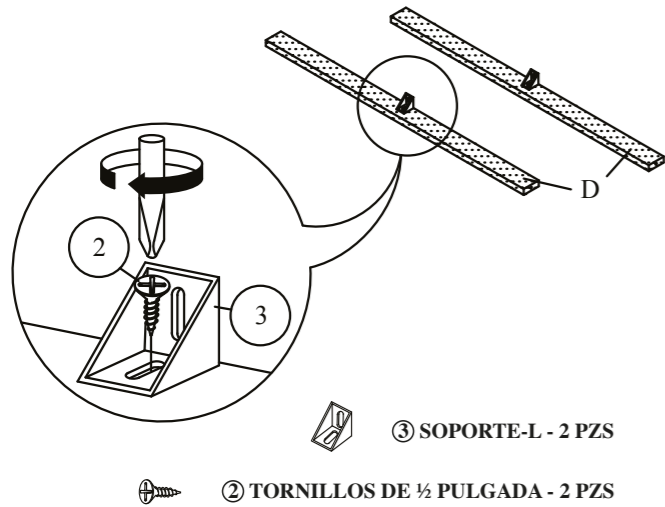

PASO #2
2-1 AÑADA LAS TAPA DE ENCAJE (11) AL PANEL SUPERIOR LATERAL (F).
2-2 CONECTE LAS TAPAS (9) Y PATAS (10) AL PANEL LATERAL INFERIOR (I).

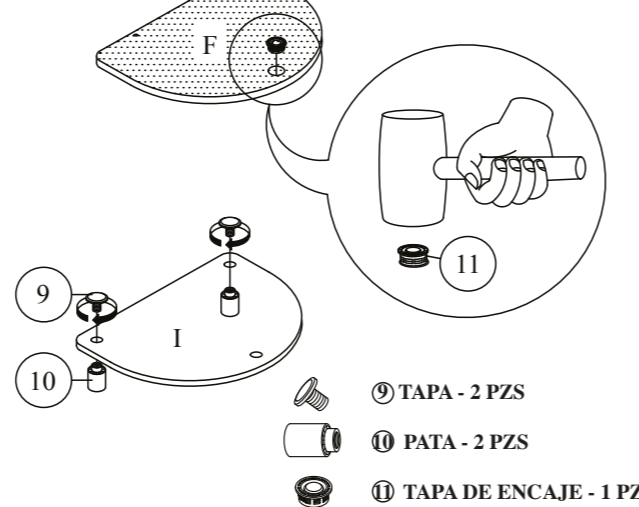

PASO #3
AÑADA EL PANEL PARA BORDE (D), AL PANEL TRASERO INFERIOR (E) AL PANEL DE LADO IZQUIERDO (B) Y AL PANEL DE LADO DERECHO (C) USANDO LOS TORNILLOS (1).

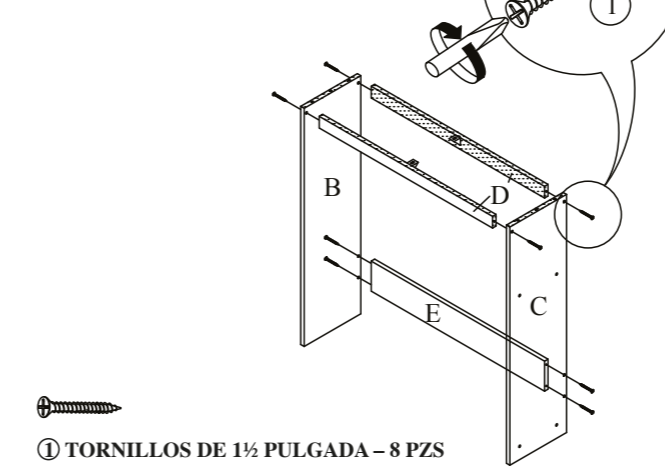

PASO #4
4-1 ADJUNTAR CLAVIJAS DE MADERA (4) A LA PARTE TRASERA DE PANEL SUPERIOR (A) CON EL USO DE PEGAMENTO (5).
4-2 CONECTE EL PANEL SUPERIOR (A) A LOS TERMINADO EN EL PASO 3 USANDO SOPORTES-L (3) Y LOS TORNILLOS DE ½ PULGADA (2).
4-3 ADJUNTAR CLAVOS CON PIN (6) EN LA BASE DEL PANEL LATERAL IZQUIERDO (B) Y DERECHO (C) COMO SE MUESTRA.

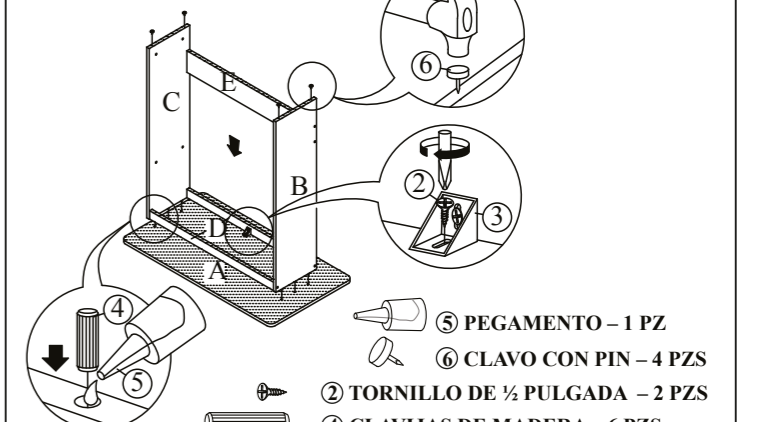

PASO #5
CONECTE LA PLATAFORMA DEL PANEL (G) AL PANEL SUPERIOR (A), UTILIZANDO LOS TORNILLOS DE 1½ PULGADA (1), CLAVIJAS DE MADERA (4) Y PEGAMENTO (5).

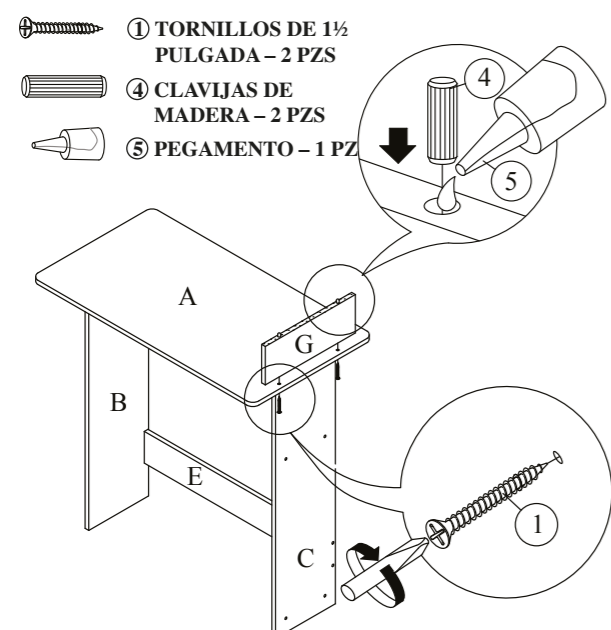

PASO #6
CONECTE LOS TUBOS LARGOS (7), TUBOS CORTOS (8) Y LAS PATAS (10) AL PANEL LATERAL SUPERIOR (F), PANEL LATERAL CENTRAL (H) Y AL PANEL DEL LADO INFERIOR (I) COMO SE MUESTRA.

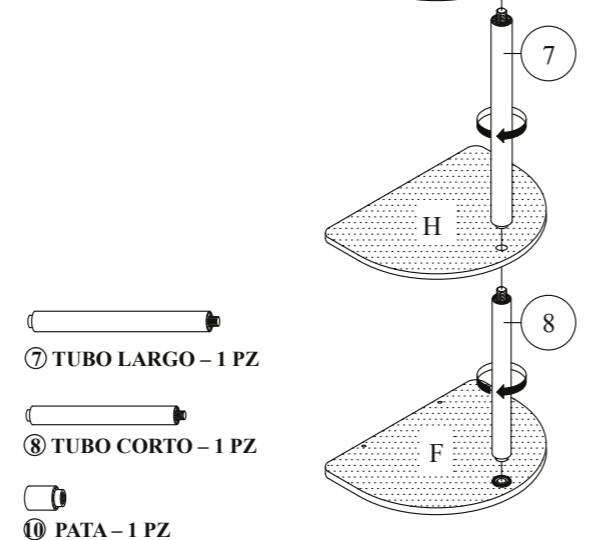

PASO #7
CONECTE LO TERMINADO EN EL PASO 6 AL PANEL DEL LADO DERECHO (C) Y TAMBIEN CONECTE EL PANEL SUPERIOR LATERAL (F) A LA PLATAFORMA DEL PANEL (G) COMO SE MUESTRA.

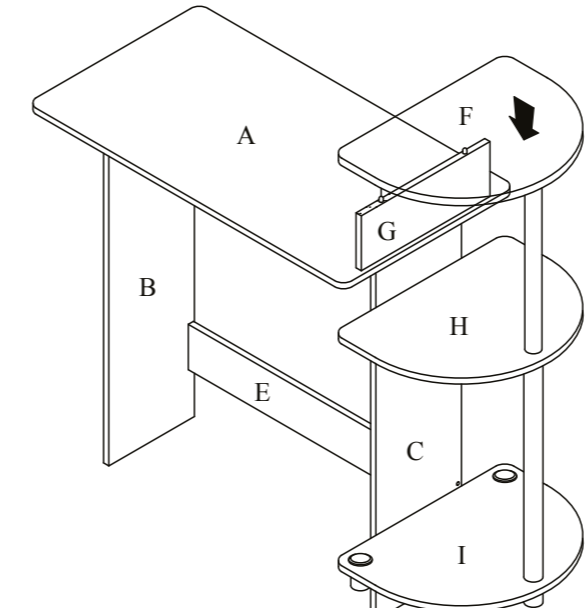

PASO #8
CONECTE Y ASEGURE LO TERMINADO EN EL PASO 7, UTILIZANDO LOS TORNILLOS DE 1½ PULGADA (1), COMO SE MUESTRA.

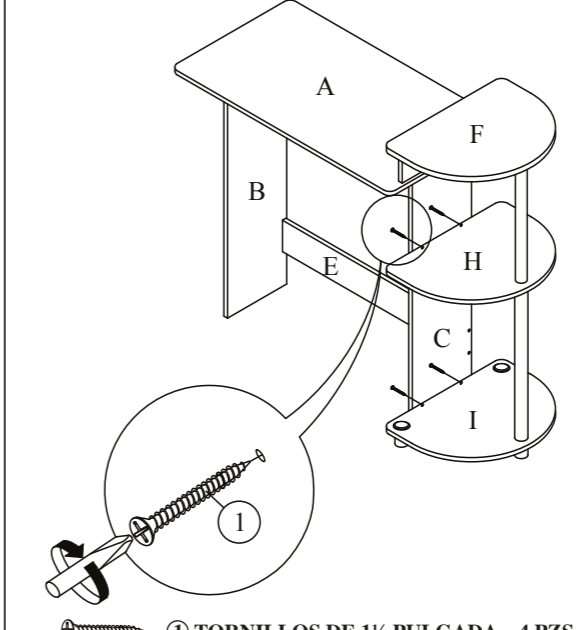

Esta unidad está destinada sólo para su uso con los productos y pesos máximos indicados. Si usted utiliza esta mesa con otros productos más pesados que el peso máximo indicado, puede causar inestabilidad y puede dar lugar a posibles lesiones. La mesa puede volcarse o romperse si es trasladada indebidamente. Sugiere tener un amigo para que le ayude a levantar y transportar la mesa a su nueva ubicación.

