

CAUTION :
 1. ADULT SUPERVISION IS REQUIRED DUE TO SMALL PARTS. CARE SHOULD BE TAKEN IN THE UNPACKING AND ASSEMBLING OF THIS PRODUCT.
 2. ASSEMBLE ON SOFT SURFACE TO PREVENT DAMAGE TO THE PRODUCT FINISH.
 3. MAKE SURE ALL PARTS ARE INCLUDED BEFORE ASSEMBLING.

BEFORE YOU BEGIN, PLEASE READ ASSEMBLY INSTRUCTIONS CAREFULLY. FOLLOW THEM STEP BY STEP.

ASSEMBLY TOOLS REQUIRED

RUBBER MALLET

PHILIPS SCREWDRIVER

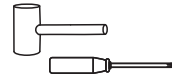

Do you have any questions? Missing small parts or hardware? If you need assistance with the assembly of your COMPUTER DESK, please e-mail our Customer Service Department at: support@fourstari.com or call us at (800) 639-3803 or (508) 435-4830 if calling locally from Massachusetts area

Please include the following information in your email:
 • Where item was purchased • Item, model, style or SKU number listed on instructions or box • Part number, description of the part and quantity needed
 This information will help us get the proper part to you faster

PARTS LIST AND HARDWARE

NO	HARDWARE LIST	QTY	NO	PARTS LIST	QTY
1	M4 x 38mm CHIPBOARD SCREW	22 PCS	A	LEFT SIDE PANEL	1 PC
2	M3 x 9mm CHIPBOARD SCREW	8 PCS	B	RIGHT SIDE PANEL	1 PC
3	PLASTIC DOWEL	12 PCS	C	TOP PANEL	1 PC
4	NAIL LEG	4 PCS	D	LONG SHELF PANEL	1 PC
5	BIN	2 PCS	E	SHORT SHELF PANEL	1 PC
6	WHITE GLUE	1 PC	F	CENTER PANEL	1 PC
7	STICKER	25 PCS	G	TOP CROSSBAR	2 PCS
			H	BOTTOM CROSSBAR	1 PC
			I	BOTTOM PANEL	1 PC

ASSEMBLY INSTRUCTIONS

STEP 1
 INSERT PLASTIC DOWEL (3) TO SHORT SHELF PANEL (E), CENTER PANEL (F) AND CROSSBAR (G)(H) WITH GLUE (6).

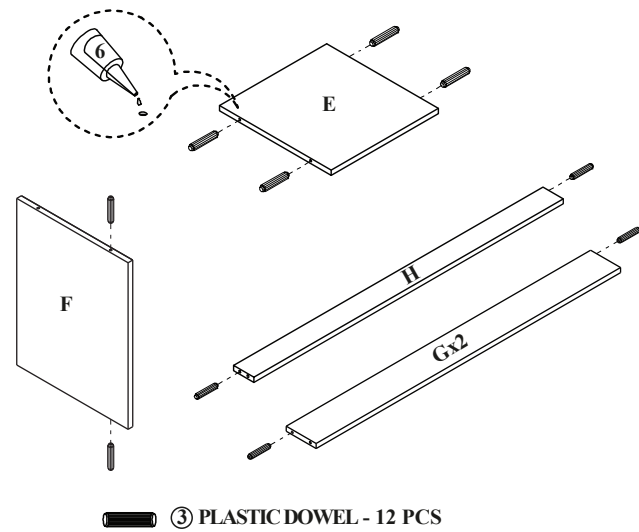

③ PLASTIC DOWEL - 12 PCS

STEP 2
 2.1 ATTACH SHELF PANEL (E) TO CENTER PANEL (F) WITH GLUE (6).
 2.2 ATTACH THE ASSEMBLED 2.1 TO LONG SHELF PANEL (D) AND BOTTOM PANEL (I) WITH GLUE (6) ALSO TIGHTEN WITH SCREW (2).

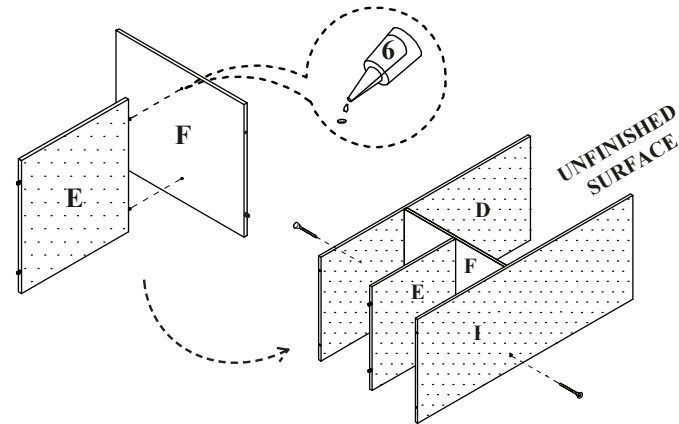

② M3.5 x 32mm CHIPBOARD SCREW - 2 PCS

STEP 3
 ATTACH THE ASSEMBLED SECTIONS FROM STEP 2 AND CROSSBAR (G)(H) TO LEFT SIDE PANEL (A) WITH GLUE (6).

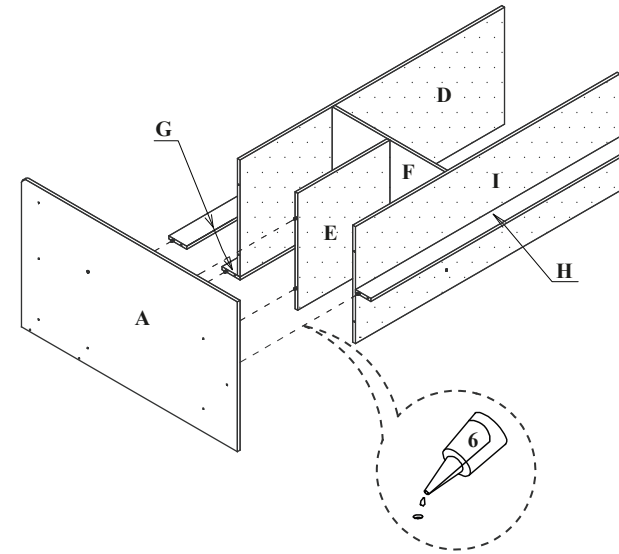

STEP 4
 ATTACH RIGHT SIDE PANEL (B) TO THE ASSEMBLED SECTION FROM STEP 3 WITH GLUE (6) AND TIGHTEN SIDE PANEL (A)(B) SCREW (2).

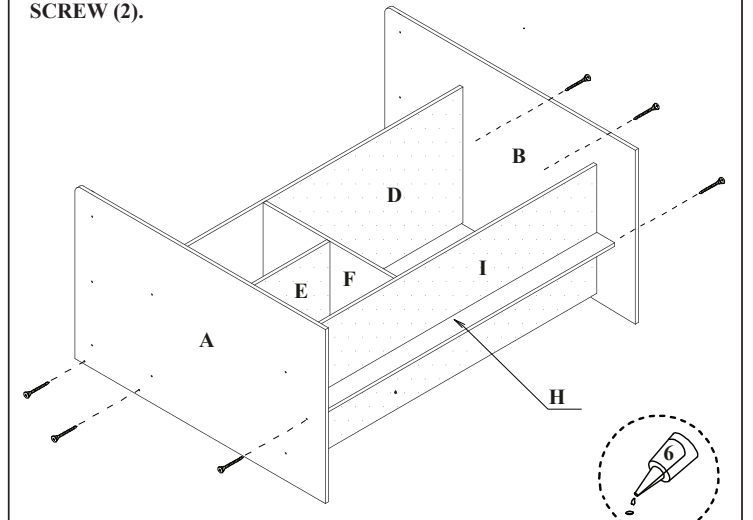

② M3.5 x 32mm CHIPBOARD SCREW - 6 PCS

STEP 5
 5.1 ATTACH TOP PANEL (C) TO ASSEMBLED PARTS WITH SCREW (1).
 5.2 INSTALL NAIL LEG (4) TO SIDE PANEL (A)(B) WITH HAMMER.

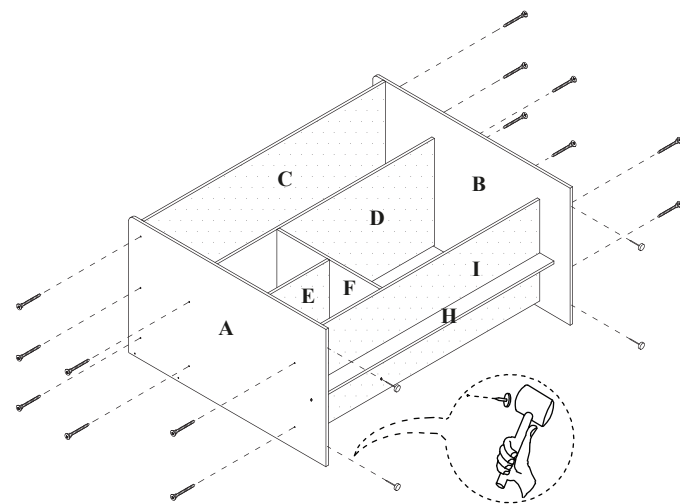

① M4 x 38mm CHIPBOARD SCREW - 14 PCS

④ NAIL LEG - 4PCS

STEP 6
 TIGHTEN TOP/CENTER CROSSBAR (G) WITH SCREW (1), AS SHOWN.

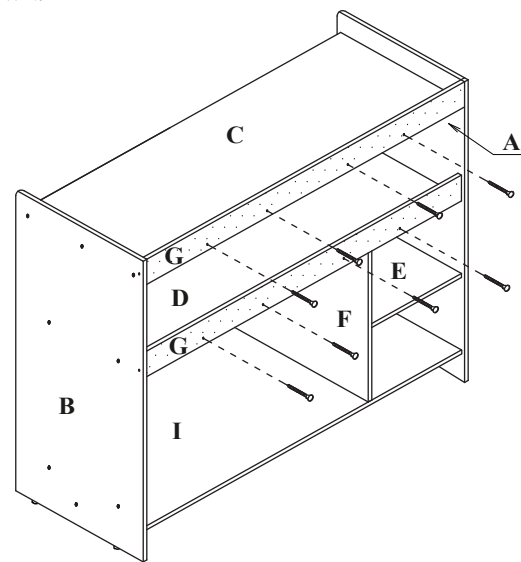

① M4 x 38mm CHIPBOARD SCREW - 8 PCS

STEP 7
 7.1 UNFOLD THE BINS (5) AND SLIDE INTO THE DESK.
 7.2 PLACE THE STICKER (7) ON THE SCREW POSITION.

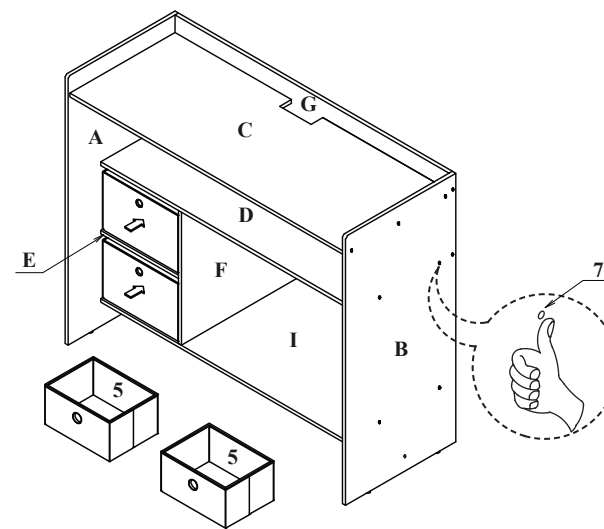

⑦ STICKER - 21 PCS

This unit is intended for use only with the products and maximum weights indicated. Use with other products or products heavier than the maximum weights indicated may result in instability causing possible injury. Furniture can tip over or break if improperly moved. Have a friend help to lift and carry the unit to its new location.

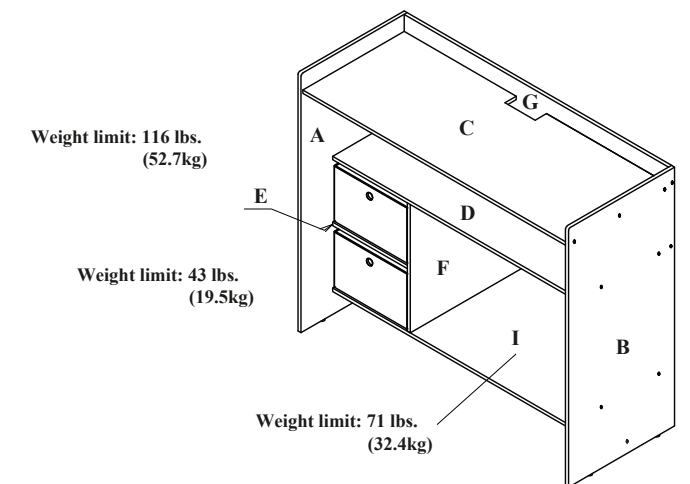

Weight limit: 116 lbs.
(52.7kg)

Weight limit: 43 lbs.
(19.5kg)

Weight limit: 71 lbs.
(32.4kg)

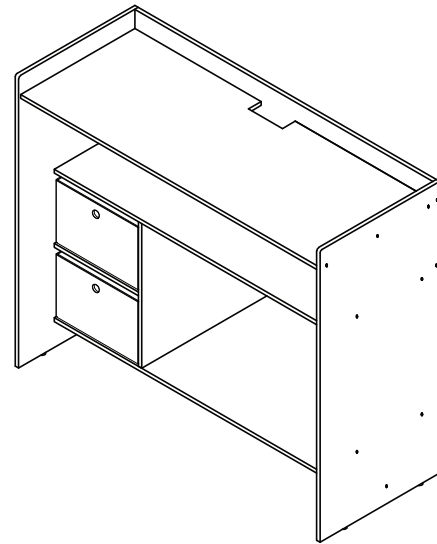

PRECAUCIÓN:

- SE REQUIERE LA SUPERVISION DE UN ADULTO DEBIDO A LA EXISTENCIA DE PIEZAS PEQUEÑAS. DEBE TENER CUIDADO AL DESEMPACAR Y EN EL MONTAJE DE ESTE PRODUCTO.
- ENSAMBLELO SOBRE SUPERFICIES SUAVES PARA EVITAR DAÑAR EL ACABADO DEL PRODUCTO.
- ASEGURESE DE QUE ESTÉN TODAS LAS PIEZAS ANTES DEL MONTAJE.

ANTES DE COMENZAR, POR FAVOR LEA CUIDADOSAMENTE LAS INSTRUCCIONES DE MONTAJE. SEGUIRLAS PASO A PASO.

HERRAMIENTAS DE ENSAMBLAJE NECESARIAS

MAZO DE GOMA

DESTORNILLADOR DE CRUZ

¿Tiene alguna pregunta? ¿Faltan piezas o accesorios pequeños? Si necesita ayuda para ensamblar su ESCRITORIO DE COMPUTADORA envíenos un correo electrónico a nuestro Departamento de atención al cliente: ayuda@fourstari.com o llámenos al (800) 639-3803 o (508) 435-4830 si llama desde la zona de Massachusetts

Incluya la siguiente información en el correo electrónico:
 • Dónde compró el producto • El número de artículo, SKU, estilo, modelo o producto que aparece en las instrucciones o la caja • El número y descripción de la pieza y la cantidad que necesita
 Esta información nos ayudará a enviarle la pieza correcta con mayor rapidez

LISTA DE PIEZAS Y ACCESORIOS

NO	LISTA DE ACCESORIOS	CNT	NO	LISTA DE PARTES	CNT
1	M4 x 38mm TORNILLO	22 PZS	A	PANEL LATERAL (IZQUIERDO)	1 PZ
2	M3 x 9mm TORNILLO	8 PZS	B	PANEL LATERAL (DERECHO)	1 PZ
3	CLAVIJA DE PLASTICO	12 PZS	C	PANEL SUPERIOR	1 PZ
4	PATA DE CLAVO	4 PZS	D	ESTANTE LARGO	1 PZ
5	CAJON	2 PZS	E	ESTANTE CORTO	1 PZ
6	PEGAMENTO BLANCO	1 PZ	F	PANEL CENTRAL	1 PZ
7	CUBRE TORNILLO AUTOADHESIVO	25 PZS	G	TRAVESAÑO SUPERIOR	2 PZS
			H	TRAVESAÑO INFERIOR	1 PZ
			I	PANEL INFERIOR	1 PZ

INSTRUCCIONES DE ENSAMBLAJE

PASO 1
 INSERTE LAS CLAVIJAS DE MADERA (3) AL PANEL DE ESTANTE CORTO (E), AL PANEL CENTRAL (F) Y AL PANEL INFERIOR (H) CON PEGAMENTO (6).

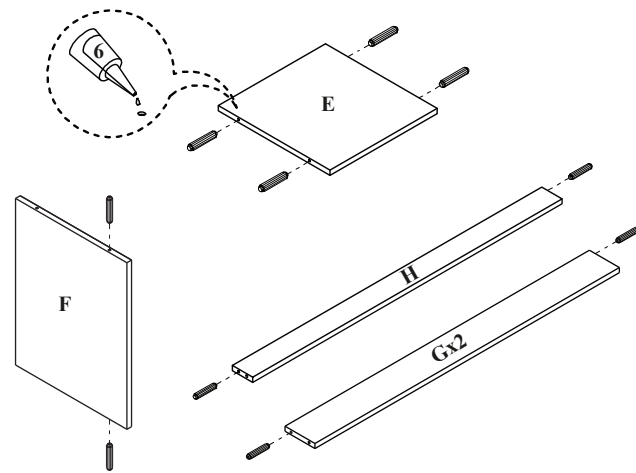

③ CLAVIJAS DE MADERA - 12 PZS

PASO 2
 2.1 ADJUNTE EL PANEL DE ESTANTE (E) AL PANEL CENTRAL (F) CON PEGAMENTO (6).
 2.2 ADJUNTE LO ENSAMBLADO EN 2.1 AL ESTANTE DE PANEL LARGO (D) Y AL PANEL INFERIOR (I) CON PEGAMENTO (6), TAMBIEN AJUSTE LOS TORNILLOS (1).

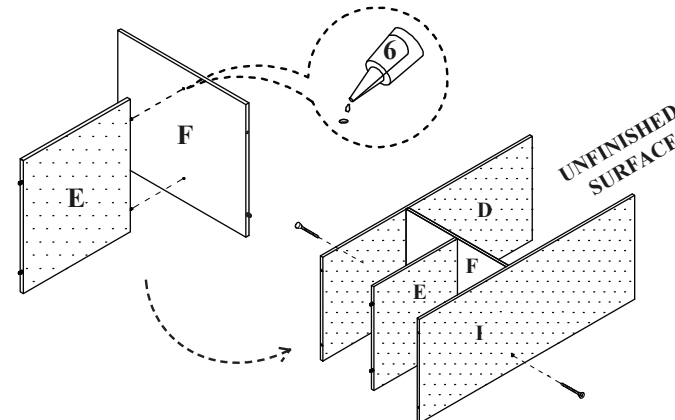

② TORNILLO M3.5 X 32MM - 2 PZS

PASO 3
 ADJUNTE LO ENSAMBLADO EN EL PASO 2 AL TRAVESAÑO (G) Y AL PANEL LATERAL IZQUIERDO (A) CON PEGAMENTO.

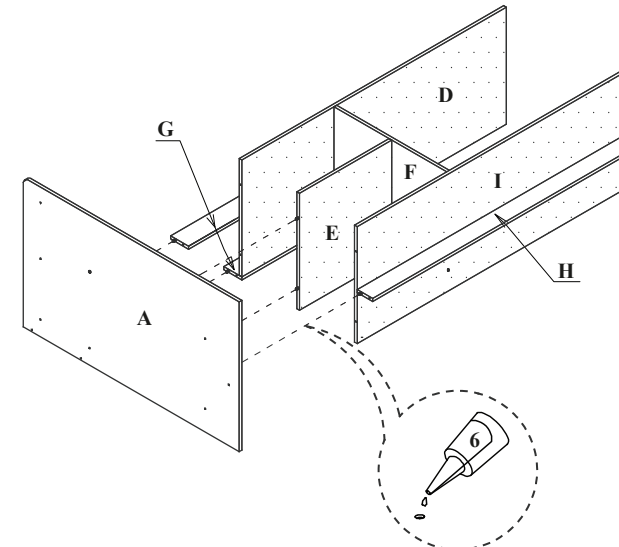

PASO 4
 ADJUNTE EL PANEL LATERAL DERECHO (B) A LO ENSAMBLADO EN EL PASO 3 CON PEGAMENTO (6) Y AJUSTE LOS PANELES LATERALES (A) (B) CON TORNILLO (2).

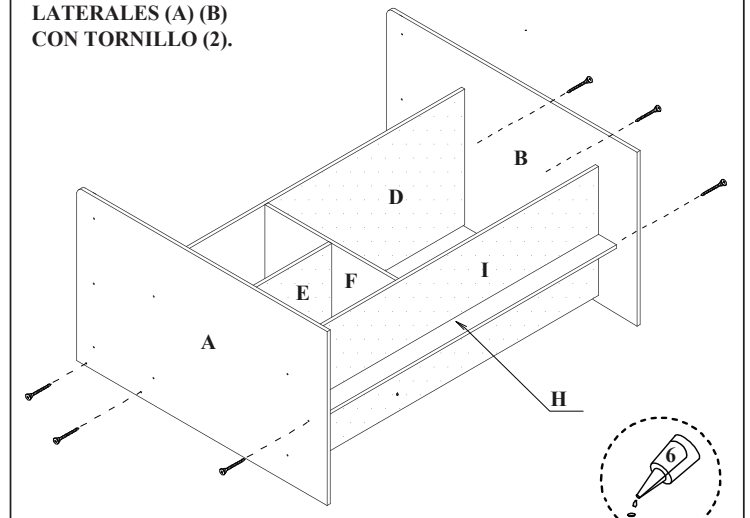

② TORNILLO DE MADERA M3.5 X 32MM - 6 PZS

PASO 5
 5.1 ADJUNTE EL PANEL SUPERIOR (C) A LAS PARTES ENSAMBLADAS CON TORNILLOS (1).
 5.2 INSTALE LOS CLAVOS CON PATA (4) AL PANEL LATERAL (A) (B) CON MARTILLOS.

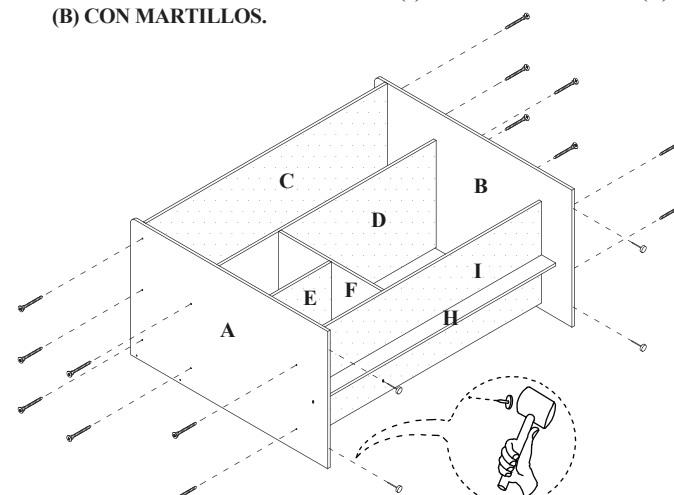

① TORNILLO M4 X 38 MM - 14 PZS

④ CLAVO CON PATA - 4PZS

PASO 6
 AJUSTE EL TRAVESAÑO SUPERIOR Y CENTRAL (G) CON TORNILLO (1) COMO SE MUESTRA.

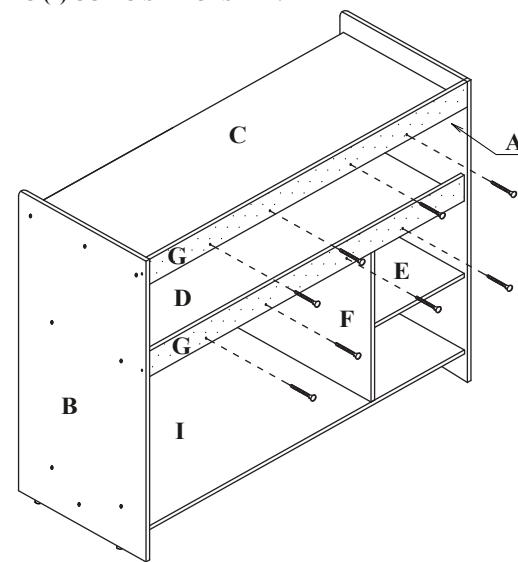

① TORNILLO DE MADERA M4 X 38 MM - 8 PZS

PASO 7
 7.1 DESDOBLE LOS CAJONES DE TELA (5) Y COLOQUELOS EN EL ESCRITORIO.
 7.2 COLOQUE LOS CUBRE TORNILLO AUTOADHESIVOS (7) EN LOS TORNILLOS.

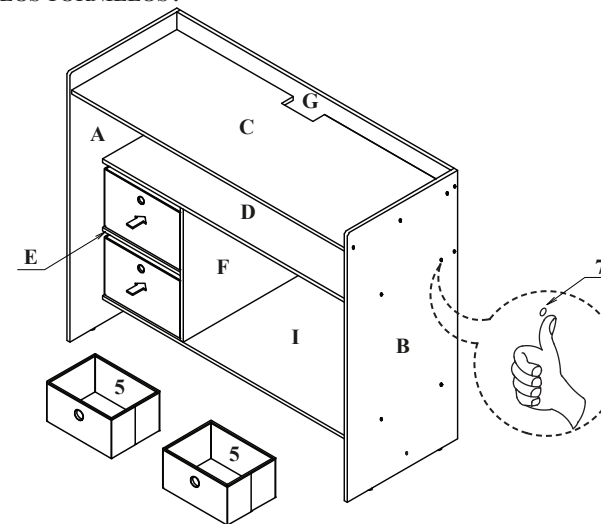

⑦ CUBRE TORNILLO AUTOADHESIVOS - 21 PZS

Esta unidad está destinada sólo para su uso con los productos y pesos máximos indicados. Si usted utiliza esta mesa con otros productos más pesados que el peso máximo indicado, puede causar inestabilidad y puede dar lugar a posibles lesiones. La mesa puede volcarse o romperse si es trasladada indebidamente. Se sugiere tener un amigo para que le ayude a levantar y transportar la mesa a su nueva ubicación.

Peso máximo en el Estante: 116 lbs (52,7 kg)

Peso máximo en el Estante: 43 lbs (19,5 kg)

Peso máximo en el Estante: 71 lbs (32,4 kg)

