

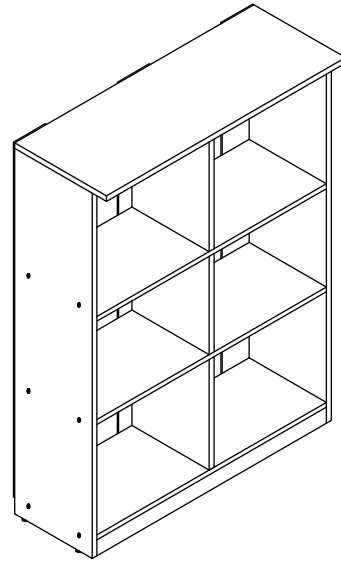

MODEL: 11210533CL
6 CUBE ORGANIZER



BEFORE YOU BEGIN, PLEASE READ ASSEMBLY INSTRUCTIONS CAREFULLY. FOLLOW THEM STEP BY STEP.

CAUTION:

1. ADULT SUPERVISION IS REQUIRED DUE TO SMALL PARTS. CARE SHOULD BE TAKEN IN THE UNPACKING AND ASSEMBLY OF THE PRODUCT.
2. ASSEMBLE ON SOFT SURFACES TO PREVENT DAMAGE TO THE PRODUCT FINISH.
3. MAKE SURE ALL PARTS ARE INCLUDED BEFORE ASSEMBLY.

ASSEMBLY TOOLS REQUIRED

- PHILIPS SCREWDRIVER
HAMMER

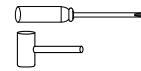

Do you have any questions? Missing small parts or hardware? If you need assistance with the assembly of your 6 CUBE ORGANIZER please e-mail our Customer Service Department at: support@fourstari.com or call us at (800) 639-3803 or (508) 473-7688 if calling locally from Massachusetts area

Please include the following information in your email:
• Where item was purchased • Item, model, style or SKU number listed on instructions or box • Part number, description of the part and quantity needed
This information will help us get the proper part to you faster

PARTS AND HARDWARE LIST

NO	PARTS LIST	QTY	NO	HARDWARE LIST	QTY
A	TOP PANEL	1 PC	1	SHORT PLASTIC DOWEL	20 PCS
B	LEFT SIDE PANEL	1 PC	2	LONG PLASTIC DOWEL	4 PCS
C	RIGHT SIDE PANEL	1 PC	3	SCREW	4 PCS
D	SECOND SHELF PANEL	1 PC	4	L-BRACKET	2 PCS
E	THIRD SHELF PANEL	1 PC	5	POWER PIN	30 PCS
F	BOTTOM PANEL	1 PC	6	NAIL LEG	4 PCS
G	CENTER PANEL	3 PCS	7	CAM-LOCK NUT	6 PCS
H	SKIRT PANEL	1 PC	8	CAM-LOCK SCREW	6 PCS
I	BACK PANEL	3 PCS	9	COVER STICKER	6 PCS

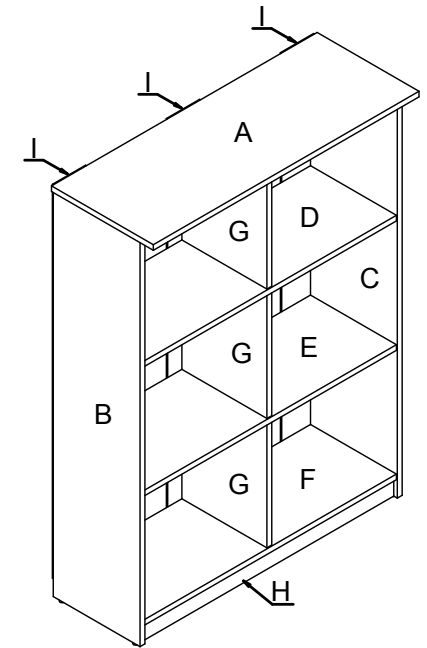

WARNING:
ADULT ASSEMBLY REQUIRED
Keep screws, small parts and plastic bags out of children's reach during and after assembly.

ASSEMBLY INSTRUCTIONS

STEP 1
INSTALL DOWEL (1) INTO PANEL (B) & (C), AS SHOWN. INSERT CAM-LOCK NUT (7) INTO THE PRE-DRILLED HOLES ON PANEL (B) & (C). INSERT AND SECURE CAM-LOCK SCREW (8) INTO THE PRE-DRILLED HOLES ON (A) (B) & (C). INSTALL NAIL LEG (6) WITH HAMMER.

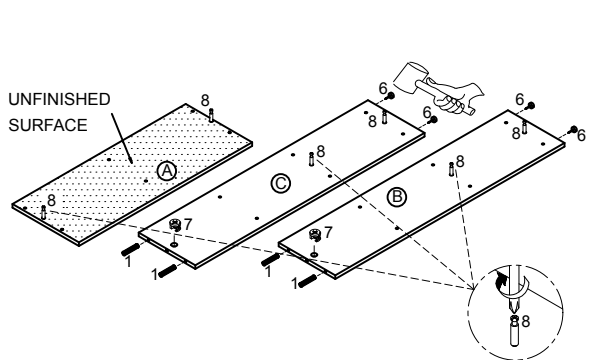

STEP 2
INSTALL DOWEL (1) INTO PANEL (D) (E) (F), AS SHOWN. INSERT CAM-LOCK NUT (7) INTO THE PRE-DRILLED HOLES ON PANEL (E) & (F).

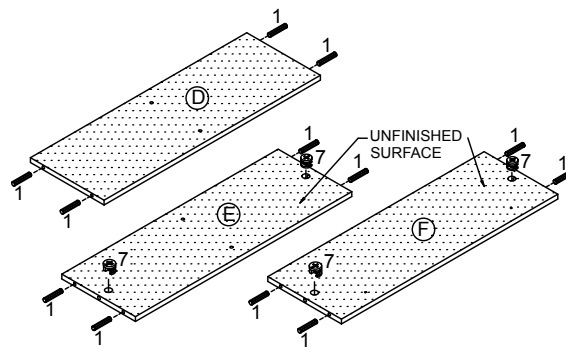

STEP 3
TIGHTEN BRACKET (4) TO PANEL (H) WITH SCREW (3).

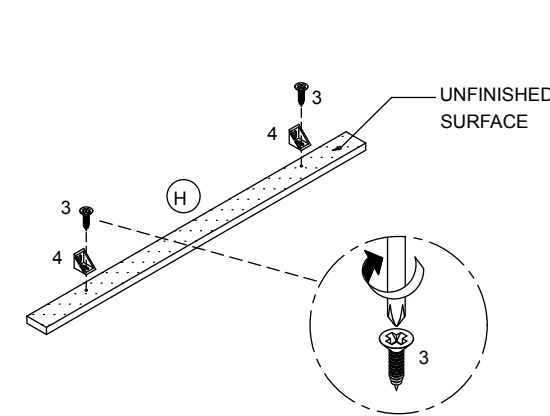

STEP 4
REINFORCE PANEL (H) TO PANEL (F) WITH SCREW (3).

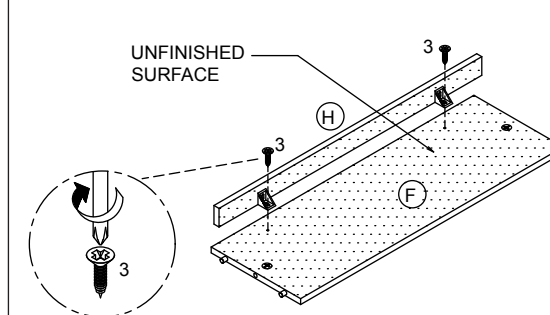

STEP 5
ATTACH PANEL (F) TO PANEL (C). TIGHTEN CAM-LOCK NUT (7) USING SCREWDRIVER. ATTACH PANEL (G) TO PANEL (F) WITH DOWEL (1), AS SHOWN. COVER CAM LOCK WITH COVER STICKER (9).

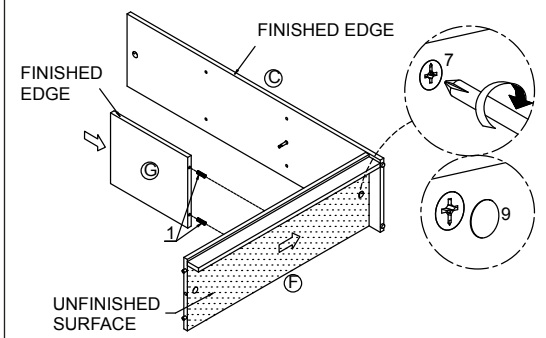

STEP 6
ATTACH PANEL (E) TO PANEL (C). TIGHTEN CAM-LOCK NUT (7) USING SCREWDRIVER. ATTACH PANEL (G) TO PANEL (E) WITH DOWEL (2), AS SHOWN. COVER CAM LOCK WITH COVER STICKER (9).

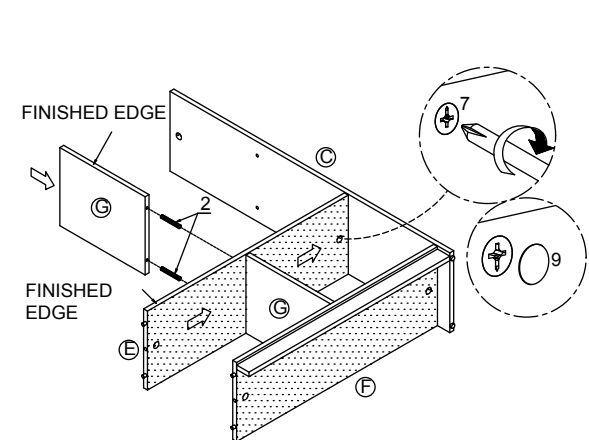

STEP 7
ATTACH PANEL (D) TO PANEL (C). ATTACH PANEL (G) TO PANEL (D) WITH DOWEL (2), AS SHOWN.

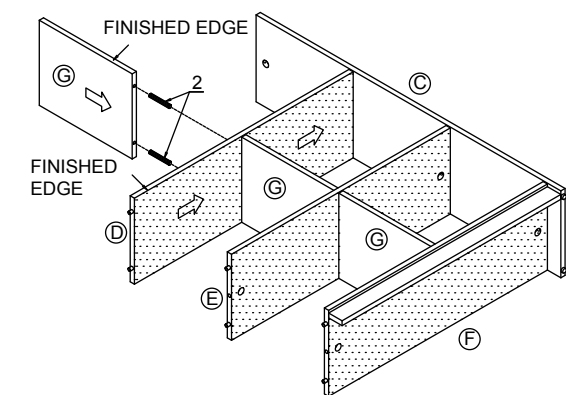

STEP 8
ATTACH PANEL (B) TO ASSEMBLED UNIT. TIGHTEN CAM-LOCK NUT (7) USING SCREWDRIVER. COVER CAM LOCK WITH COVER STICKER (9).

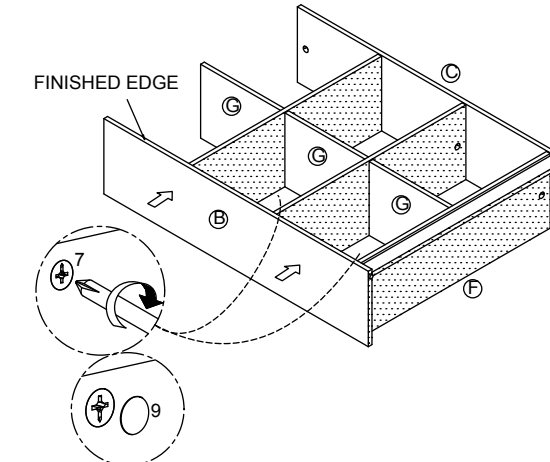

STEP 9
ATTACH PANEL (A) TO ASSEMBLED UNIT WITH DOWEL (1), AS SHOWN. TIGHTEN CAM-LOCK NUT (7) USING SCREWDRIVER. COVER CAM LOCK WITH COVER STICKER (9).

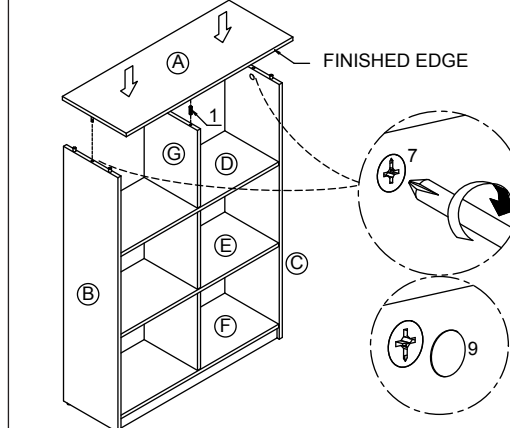

STEP 10
ATTACH PANEL (I) TO THE BACK POSITION OF STORAGE WITH POWER PIN (5).

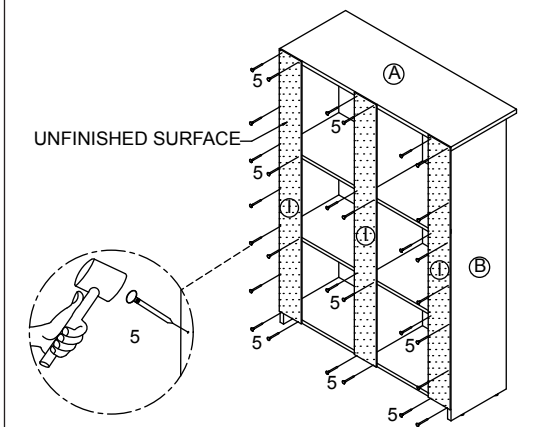

This unit is intended for use only with the products and maximum weights indicated. Use with other products or products heavier than the maximum weights indicated may result in instability causing possible injury. Furniture can tip over or break if improperly moved. Have a friend help to lift and carry the unit to it's new location.



fourstargroup

MODELO: 11225133CL ORGANIZADOR DE 6 CAJONES

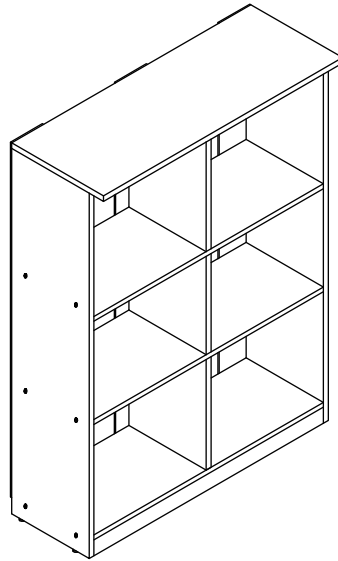

ANTES DE EMPEZAR, POR FAVOR LEA LAS INSTRUCCIONES DE MONTAJE. SIGALAS PASO A PASO.

PRECAUCION:

1. LA SUPERVISION DE UN ADULTO ES REQUERIDA DEBIDO A PARTES PEQUEÑAS. TENGA CUIDADO EN EL DESEMBALAJE Y MONTAJE DEL PRODUCTO
2. ARME ESTE PRODUCTO EN UNA SUPERFICIE LISA, PARA PREVENIR DAÑOS AL TERMINADO DE ESTE PRODUCTO.
3. ASEGURESE DE QUE TODAS LAS PARTES ESTEN INCLUIDAS ANTES DE COMENZAR.

HERRAMIENTAS NECESARIAS

DESTORNILLADOR PHILIPS

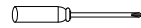

MARTILLO

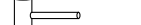

¿Tiene alguna pregunta? ¿Faltan piezas o accesorios pequeños? Si necesita ayuda para ensamblar su ORGANIZADOR DE 6 CAJONES envíenos un correo electrónico a nuestro Departamento de atención al cliente: ayuda@fourstari.com o llámenos al (800) 639-3803 o al (508) 473-7688

Incluya la siguiente información en el correo electrónico:

- Dónde compró el producto
- El número de artículo, SKU, estilo, modelo o producto que aparece en las instrucciones o la caja
- El número y descripción de la pieza y la cantidad que necesita

Esta información nos ayudará a enviarle la pieza correcta con mayor rapidez

LISTA DE PARTES Y ACCESORIOS

NO	LISTA DE PARTES	QTY	NO	LISTA DE ACCESORIOS	QTY
A	PANEL SUPERIOR	1 PZ	1	CLAVIJA DE MADERA CORTA	20 PZS
B	PANEL LATERAL IZQUIERDO	1 PZ	2	CLAVIJA DE MADERA LARGA	4 PZS
C	PANEL LATERAL DERECHO	1 PZ	3	TORNILLO	4 PZS
D	ESTANTE SEGUNDO	1 PZ	4	SOPORTE -L-	2 PZS
E	TERCER ESTANTE INFERIOR	1 PZ	5	CLAVO	30 PZS
F	PANEL INFERIOR	1 PZ	6	PATA CON CLAVO	4 PZS
G	PANEL CENTRAL	3 PZS	7	LEVA CON TRABA TUERCA	6 PZS
H	PANEL DE DISTRIBUCION	1 PZ	8	LEVA CON TRABA PERNO	6 PZS
I	PANEL TRASERO	3 PZS	9	CUBIERTA ADHESIVO	6 PZS

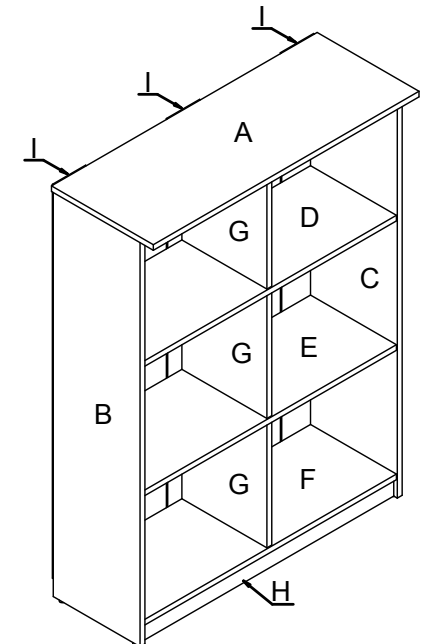

PRECAUCION! : SE REQUIERE LA SUPERVISION DE UN ADULTO

Mantenga los tornillos, partes pequeñas y bolsas plásticas fuera del alcance de los niños durante y después del montaje.

INSTRUCCIONES DE MONTAJE

PASO 1
 INSERTE LAS CLAVIJAS DE MADERA (1) A LOS PANELES (B) & (C), COMO SE MUESTRA. INSERTE LA LEVA CON TRABA TUERCA (7) A LOS HOYOS PRE-TRALADRADOS EN LOS PANELES (B) & (C). INSERTE Y ASEGURE LA LEVA CON TRABA (8) A LOS HOYOS PRE-TRALADRADOS EN (A) (B) & (C). INSTALE LAS PATAS CON CLAVO (6) CON MARTILLO.

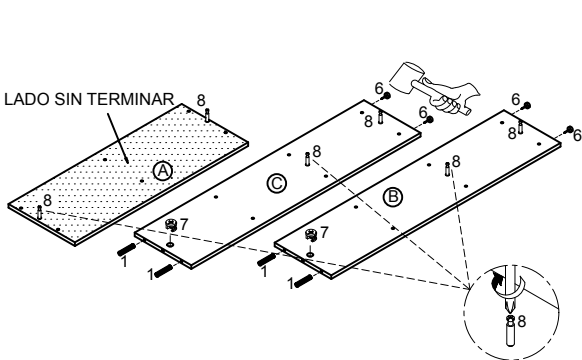

PASO 2
 INSTALE LAS CLAVIJAS DE MADERA (1) A LOS PANELES (D) (E) (F), COMO SE MUESTRA. INSERTE LAS LEVAS CON TRABA (7) AL LOS HOYOS PRE-PERFORADOS DE LOS PANELES (E) & (F).

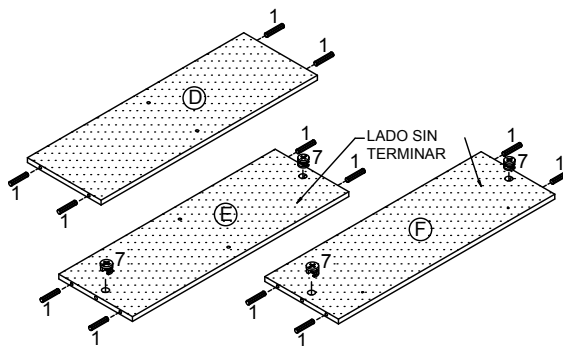

PASO 3
 AJUSTE EL SOPORTE (4) AL PANEL (H) CON TORNILLO (3).

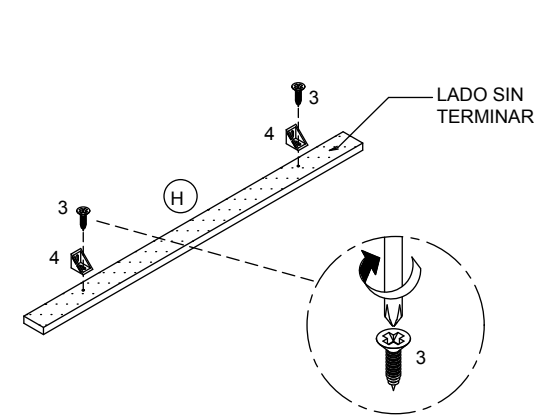

PASO 4
 RESFUERZE EL PANEL (H) AL PANEL (H) CON TORNILLOS (3).

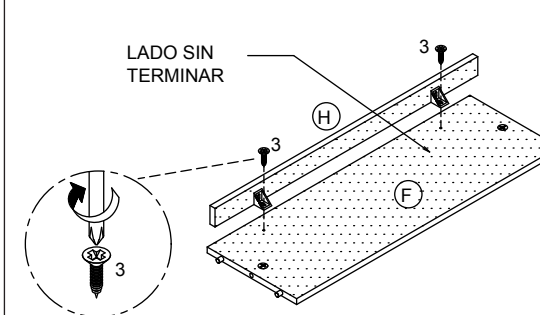

PASO 5
 ADJUNTE EL PANEL (F) AL PANEL (C). AJUSTE LAS LEVAS CON TRABA (7) USANDO UN DESTORNILLADOR. ADJUNTE EL PANEL (G) AL PANEL (F) CON CLAVIJA DE MADERA (1), COMO SE MUESTRA. CUBRA LAS LEVAS CON TRABA CON LAS CUBIERTA ADHESIVO (9).

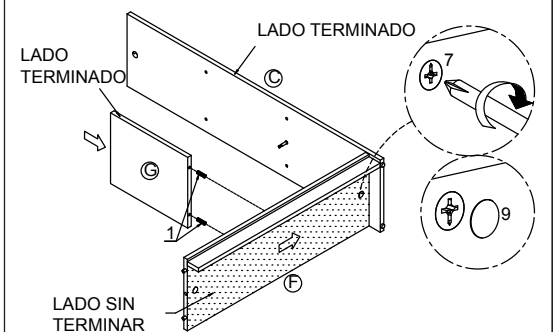

PASO 6
 ADJUNTE EL PANEL (E) AL PANEL (C). AJUSTE LAS LEVAS CON TRABA (7) USANDO UN DESTORNILLADOR. ADJUNTE PANEL (G) AL PANEL (E) CON CLAVIJA (2), COMO SE MUESTRA. CUBRA LAS LEVAS CON TRABA CON LAS CUBIERTA ADHESIVO (9).

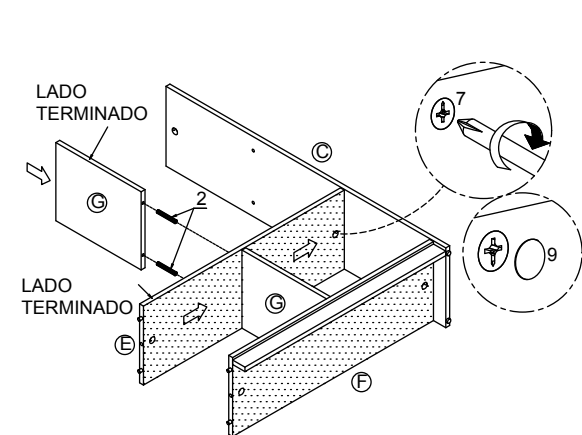

PASO 7
 ADJUNTE EL PANEL (D) AL PANEL (C). ADJUNTE EL PANEL (G) AL PANEL (D) CON CLAVIJAS DE MADERA (2), COMO SE MUESTRA.

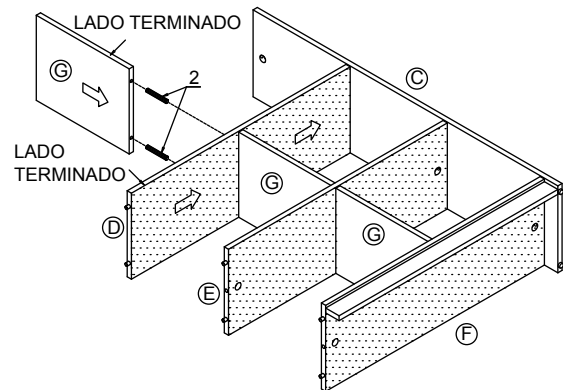

PASO 8
 ADJUNTE EL PANEL (B) A LO ASAMBLADO. AJUSTE LAS LEVAS CON TRABA (7) USANDO UN DESTORNILLADOR Y CUBRA LAS LEVAS CON TRABA CON LAS CUBIERTA ADHESIVO (9).

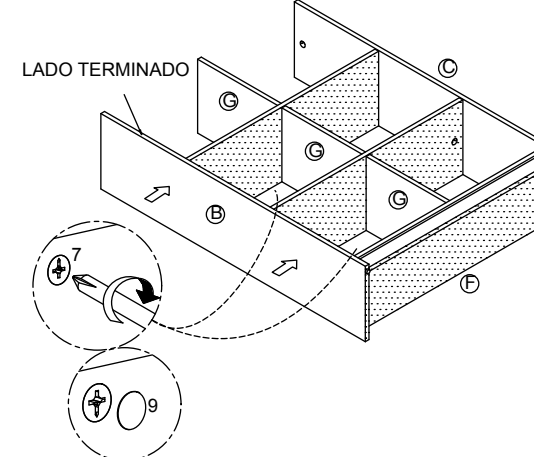

PASO 9
 ADJUNTE EL PANEL (A) A LO ASAMBLADO CON CLAVIJAS (1), COMO SE MUESTRA. AJUSTE LAS LEVAS CON TRABA (7) USANDO UN DESTORNILLADOR Y CUBRA LAS LEVAS CON TRABA CON LAS CUBIERTA ADHESIVO (9).

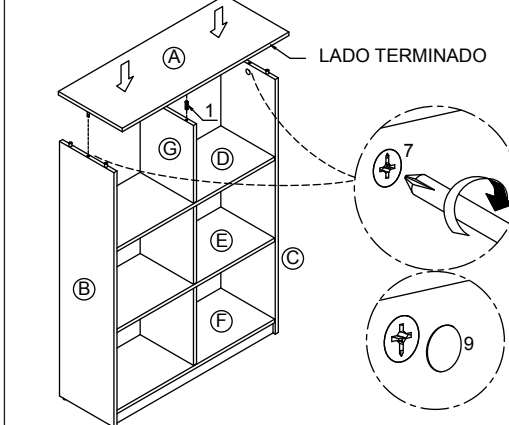

PASO 10
 ADJUNTE EL PANEL TRASERO (I) A LA PARTE TRASERA DEL ALMACENAMIENTO CON LOS CLAVOS (5).

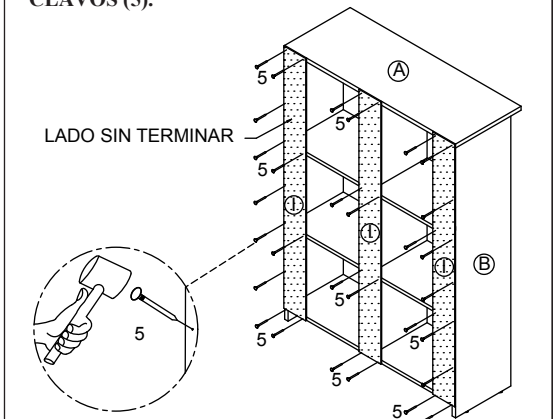

Esta unidad está destinada sólo para su uso con los productos y pesos máximos indicados. Si usted utiliza esta mesa con otros productos o de los productos más pesados que el peso máximo indicado, puede causar inestabilidad y puede dar lugar a posibles lesiones. La mesa puede volcarse o romperse si es trasladada indebidamente. Se sugiere tener un amigo para que le ayude a levantar y transportar la mesa a su nueva ubicación.